

# Pumpfix S

## Einbau- und Betriebsanleitung

DE	Einbau- und Betriebsanleitung.....	2
EN	Installation and operating manual.....	16
FR	Instructions de pose et d'utilisation.....	30
IT	Istruzioni per l'installazione e l'uso.....	45
NL	Inbouw- en bedieningshandleiding.....	61
PL	Instrukcja montażu, eksploatacji i konserwacji .....	75



## Inhalt

1	Hinweise zu dieser Anleitung.....	3
2	Sicherheit.....	3
3	Technische Daten.....	7
4	Montage.....	8
5	Inbetriebnahme.....	11
6	Wartung.....	12
7	Hilfe bei Störungen.....	15
8	009-088_001_DOP_Pumpfix-S.....	91

## Liebe Kundin, lieber Kunde,

als Premiumhersteller von innovativen Produkten für die Entwässerungstechnik bietet KESSEL ganzheitliche Systemlösungen und kundenorientierten Service. Dabei stellen wir höchste Qualitätsstandards und setzen konsequent auf Nachhaltigkeit - nicht nur bei der Herstellung unserer Produkte, sondern auch im Hinblick auf deren langfristigen Betrieb setzen wir uns dafür ein, dass Sie und Ihr Eigentum dauerhaft geschützt sind.

Ihre KESSEL AG  
 Bahnhofstraße 31  
 85101 Lenting, Deutschland



Bei technischen Fragestellungen helfen Ihnen gerne unsere qualifizierten Servicepartner vor Ort weiter.

Ihren Ansprechpartner finden Sie unter:  
[www.kessel.de/kundendienst](http://www.kessel.de/kundendienst)



Bei Bedarf unterstützt unser Werkskundendienst mit Dienstleistungen wie Inbetriebnahme, Wartung oder Generalinspektion in der gesamten DACH-Region, andere Länder auf Anfrage.

Informationen zur Abwicklung und Bestellung finden Sie unter:  
<http://www.kessel.de/service/kundenservice.html>

## 1 Hinweise zu dieser Anleitung

Folgende Darstellungskonventionen erleichtern die Orientierung:

Darstellung	Erläuterung
[1]	siehe Abbildung 1
(5)	Positionsnummer 5 von nebenstehender Abbildung
① ② ③ ④ ⑤ ...	Handlungsschritt in Abbildung
👁️ Prüfen, ob Handsteuerung aktiviert wurde.	Handlungsvoraussetzung
▶ OK betätigen.	Handlungsschritt
✓ Anlage ist betriebsbereit.	Handlungsergebnis
<i>siehe "Sicherheit", Seite 3</i>	Querverweis auf Kapitel 2
<b>Fettdruck</b>	besonders wichtige oder sicherheitsrelevante Information
<i>Kursivschreibung</i>	Variante oder Zusatzinformation (z. B. gilt nur für ATEX-Variante)
ⓘ	Technische Hinweise, die besonders beachtet werden müssen.

## 2 Sicherheit

### 2.1 Allgemeine Sicherheitshinweise



#### **ACHTUNG** Anlage freischalten!

- ▶ Sicherstellen, dass die elektrischen Komponenten während der Arbeiten von der Spannungsversorgung getrennt sind.



#### **WARNUNG** Spannungsführende Teile

Bei Tätigkeiten an elektrischen Leitungen und Anschlüssen Folgendes beachten.

- ▶ Für alle Anschlüsse und Installations-Arbeiten an der Anlage gelten nationale Vorschriften zur elektrischen Sicherheit.
- ▶ Die Anlage muss über eine Fehlerstrom-Schutzeinrichtung (RCD) mit einem Bemessungsfehlerstrom von nicht mehr als 30mA versorgt werden.

### 2.2 Personal - Qualifikation

Um die dauerhafte Sicherheit der Anlage zu gewährleisten, dürfen ausschließlich folgende Tätigkeiten entsprechend der Qualifikation der ausführenden Person durchgeführt werden.

Person	freigegebene Tätigkeiten an KESSEL-Anlagen		
Betreiber	Sichtprüfung		
Sachkundige Person, (kennt, versteht Betriebsanweisung)		Entleerung, Reinigung (innen), Funktionskontrolle	
Fachkundige Person, (nach Einbau-anweisung und Ausführungsnormen)			Einbau, Tausch, Wartung von Komponenten, Anschluss an Stromversorgung, Inbetriebnahme

### 2.3 Bestimmungsgemäße Verwendung

Die Rückstauumpfanlage dient als Entwässerungsanlage für fäkalienfreies, häusliches oder gewerbliches Abwasser.

Die Anlage ist beständig gegenüber haushaltsüblichen Säuren und Laugen. Kondensatabwasser aus Brennwertgeräten ist zu neutralisieren oder zu verdünnen. Alternativ kann auch eine chemikalienresistente Sonderlösung bezogen werden (individual@kessel.de). Um Frostsicherheit zu gewährleisten, muss die Anlage im Gebäude verbaut werden.

Die Anlage enthält einen Rückstauverschluss Typ 5. Laufen die Wasserverbraucher während des Rückstaus, wird das anfallende Abwasser gegen den Rückstaudruck weggepumpt.

Art. Nr.	Bezeichnung	Einsatzort
32500	Aufsatzstück	vertiefter Einbau
850114, 850116	Dichtung zur Rohrdurchführung	zusätzliche Rohrleitungen

### Hinweis zur Gewährleistung

ⓘ Es darf nur für das Produkt vorgesehene KESSEL-Zubehör verwendet werden. Bei Veränderungen am Produkt oder der Verwendung von nicht-originalem Zubehör erlischt die Gewährleistung.

### 2.4 Produktbeschreibung

Die Rückstauumpfanlage für fäkalienfreies Abwasser ist mit einer Pumpe und zwei mechanischen Rückstauverschlüssen ausgestattet, die bei Rückstau selbsttätig schließen.

Im Normalzustand erfolgt die Entwässerung über das natürliche Gefälle zum Kanal. Die Entwässerung während der Rückstauphase erfolgt über die integrierte Pumpe gegen den Rückstaudruck direkt in den Abwasserkanal.

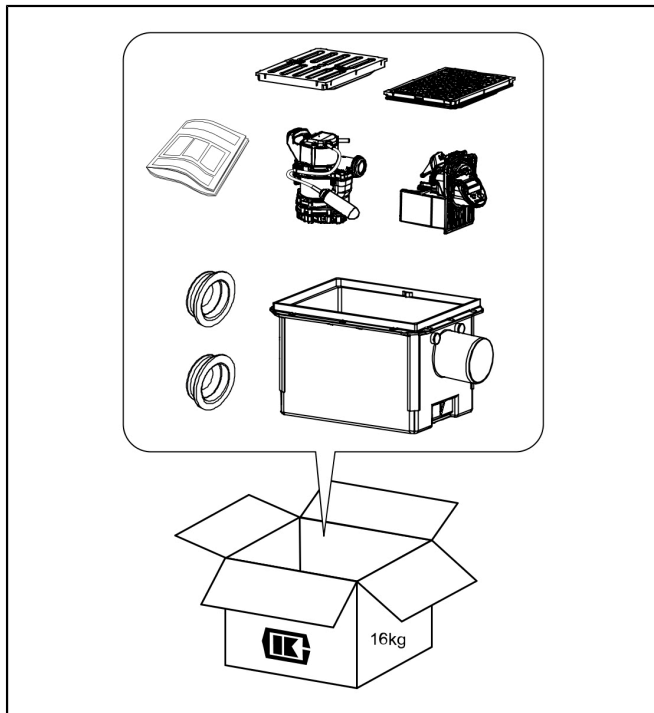

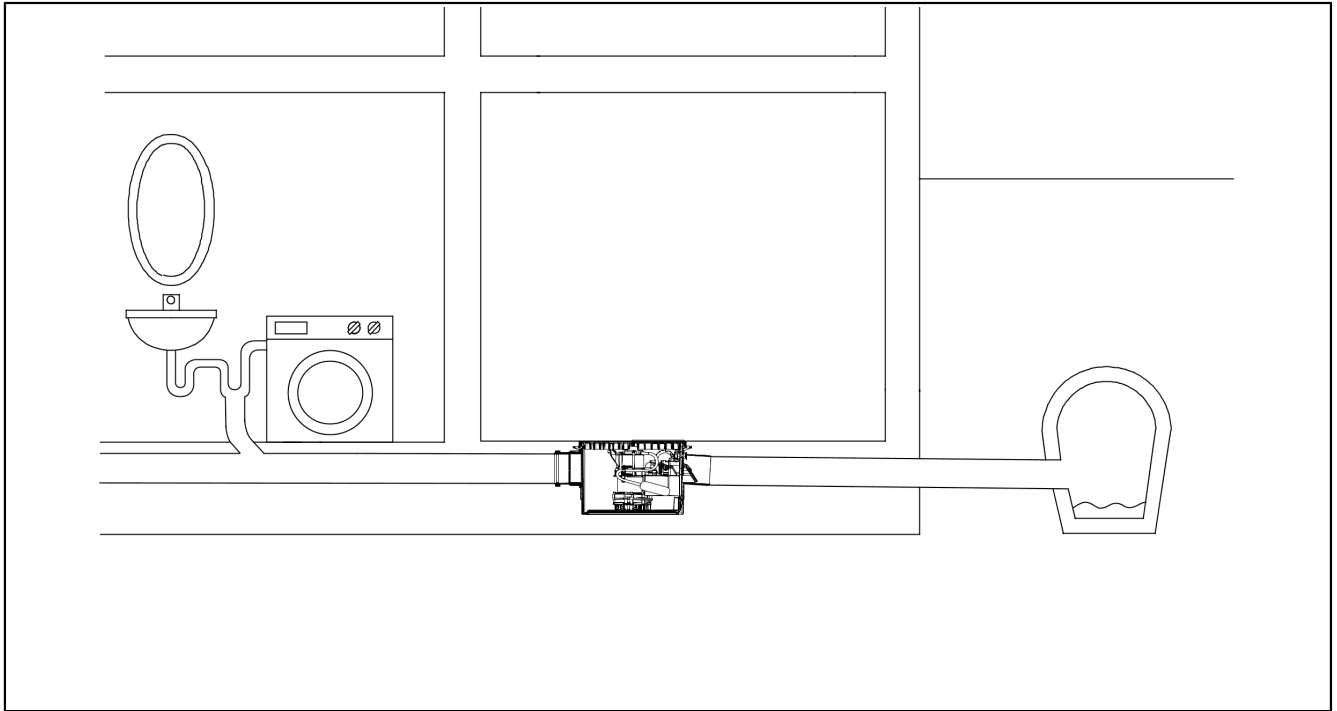

### 3 Technische Daten

#### Technische Daten Pumpe/Elektrik

Pumpentyp	GTF500 mit Schwimmer
Betriebsart	S1
Aufnahmeleistung P1	0,5 kW
Nennleistung P2	0,36 kW
Betriebsspannung	230 V (50 Hz)
Nennstrom	2,5 A
Förderhöhe	max. 8m
Förderleistung	10 m³/h
Schutzart (Pumpe)	IP 68 (3mWS)
erforderliche Absicherung	C16 A
RCD	30 mA

#### Technische Daten Behälter/Hydraulik

Belastungsklasse	K3
Freier Kugeldurchgang	10 mm
Förderguttemperatur dauerhaft	35°C
Gewicht	16 kg

#### Technische Daten Behälter/Hydraulik

Rückstauschutz	EN 13564 Typ 5
Nutzvolumen	ca. 7,0 l
Nennweite Auslauf	DN100

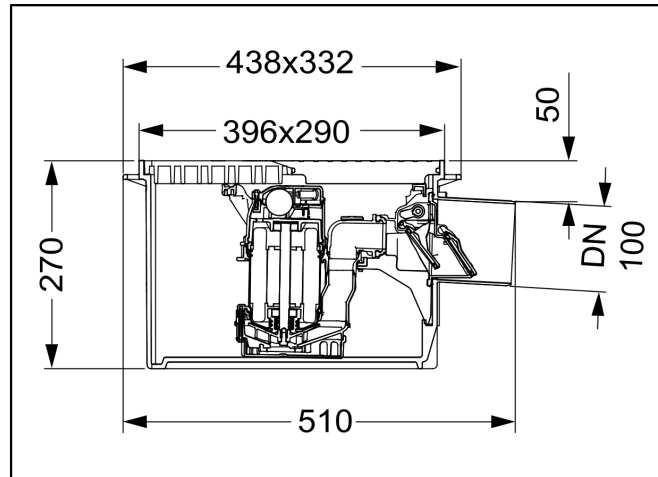

## 4 Montage

### 4.1 Anschluss an Grundsammel-Leitung

- ▶ Anschluss zur Grundsammel-Leitung (DN100) herstellen.

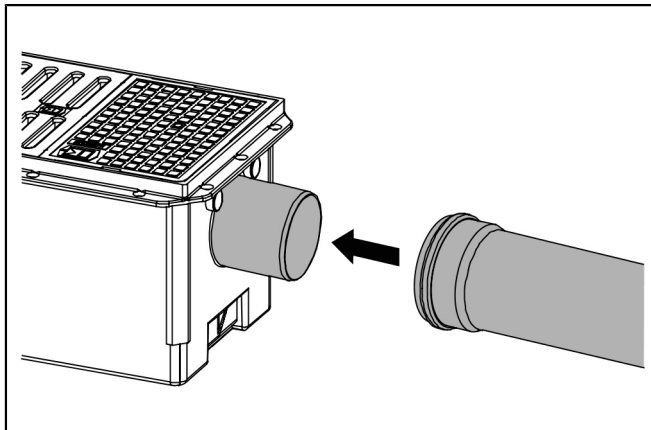

- ① Abdeckplatte dient zugleich als Bauzeitenschutz.

### 4.2 Vertiefter Einbau

- 👁 Zum vertieften Einbau ausschließlich das KESSEL-Aufsatzstück Art.Nr. 32500 verwenden.
- ① Nicht mehr als ein Verlängerungsstück montieren, um die maximale Einbautiefe nicht zu überschreiten.

### 4.3 Rohrleitungen anschließen

#### Ggf. zusätzliche Leitungen bohren/montieren (max. DN100)

- ① Findet keine Entlüftung durch die Abdeckung statt, muss eine separate Entlüftungsleitung (über Dach) geführt werden.
- ① Zusätzliche Anschlüsse (zusätzliche Zuläufe, Kabelleerrohre, Entlüftungsleitungen) müssen mindestens auf Höhe der vorgebohrten Zuläufe und mit einem Mindestabstand von 10 cm zueinander ausgeführt werden.
- ① KESSEL-Sägeglocke (Art.Nr. 500101) oder gleichwertig zum Bohren der zusätzlichen Leitungen verwenden.
- ① Rohrleitungen nur so tief einschieben, dass Funktionseinheiten (z. B. Schwimmerschalter) nicht beeinträchtigt werden.



#### 4.4 Montage Klappengehäuse

- ▶ Klappengehäuse mit Unterkante voraus einhängen, ❶
- ▶ dann auf Gewinde hochklappen. ❷
- ▶ Muttern auf Gewinde aufschrauben. ❸
- ▶ Einhandverschluss hochklappen.

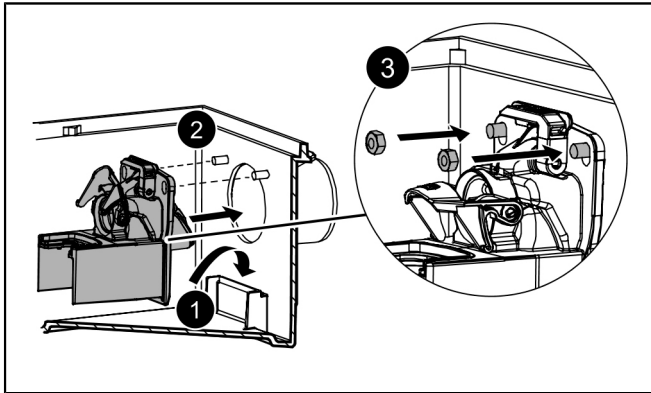

❶ Sicherstellen, dass der Schwimmerschalter frei nach unten hängt (Ruheposition).

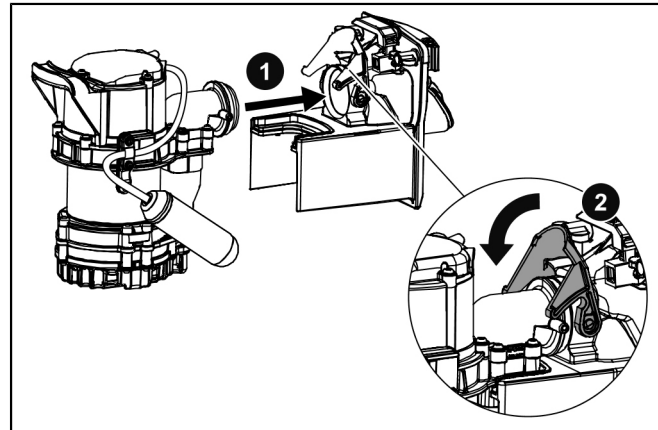

#### 4.5 Pumpe montieren

- ☞ Sicherstellen, dass Dichtungen eingefettet sind.
- ▶ Pumpe an Druckabgang anschließen. ❶
- ▶ Einhandverschluss arretieren. ❷
- ▶ Pumpenkabel durch Kabelleerrohr ziehen.

#### 4.6 Dichtheitsprüfung

- 👁️ Sicherstellen, dass Anlage stromlos ist.
- ▶ Dem Behälter klares Wasser zuführen, bis die Oberkante des Behälters (nicht des Aufsatzstückes) erreicht ist.
- ▶ Prüfen, ob an einem der Anschlüsse Feuchtigkeit austritt.
- ▶ Wasser abpumpen.

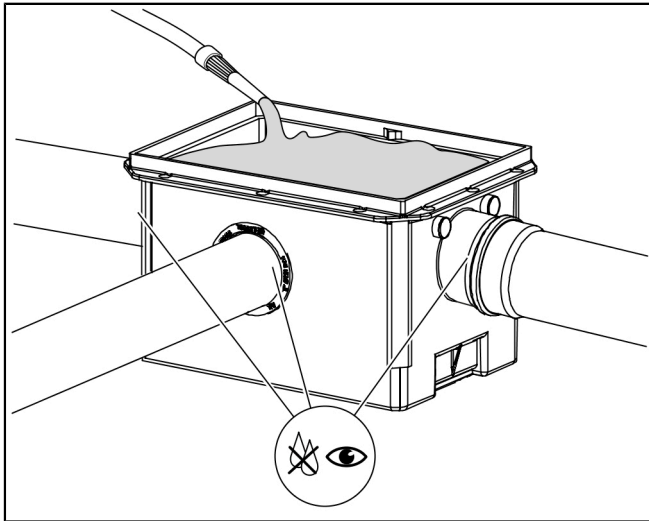

## 5 Inbetriebnahme

- ▶ Prüfen, ob die im Kapitel Montage erläuterten Schritte ordnungsgemäß ausgeführt wurden.
- ▶ Behälter ggf. von Bauschutt befreien.
- ▶ Stromversorgung der Anlage herstellen. Durch Heben des Schwimmerschalters prüfen, ob die Tauchpumpe selbsttätig anläuft.
- ✓ Mit dem Anschließen der Anschlussleitung(en) an die Stromversorgung ist die Anlage eingeschaltet.

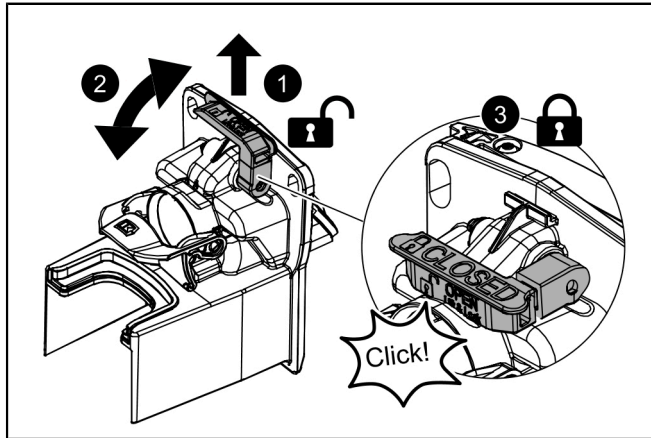

### VORSICHT

Sicherstellen, dass Notverschluss sich in der Position OPEN befindet (Normalposition). Wird der Notverschluss geschlossen, besteht die Gefahr der Überflutung durch die eigenen Verbraucher.

#### Notverschluss (Lift&Lock) schließen

- ▶ Hebel für Notverschluss senkrecht nach oben ziehen. ❶
- ✓ Hebel für Notverschluss rastet hörbar aus. ❷
- ▶ Hebel für Notverschluss bis zum Anschlag umlegen. ❸
- ✓ Notverschluss ist geschlossen. Der Durchfluss von Abwasser wird in beide Richtungen verhindert.

# KESSEL

## 6 Wartung



### ACHTUNG Anlage freischalten!

- ▶ Sicherstellen, dass die elektrischen Komponenten während der Arbeiten von der Spannungsversorgung getrennt sind.

### 6.1 Wartungsintervall

Die Wartung muss gemäß Normvorgabe in folgenden Zeitabständen erfolgen:

- 1/2-jährlich (EN 13564)

#### Sichtkontrolle

- Die Anlage ist monatlich vom Betreiber durch Einleitung von Wasser, Anheben des Schwimmerschalters und Betätigen des Notverschlusses (schließen und wieder öffnen) zu überprüfen.

### 6.2 Vorbereitung der Wartung

- ▶ Abdeckung herausnehmen. ❶
- ▶ Einhandverschluss am Klappengehäuse öffnen. ❷
- ▶ Pumpe herausheben. ❸

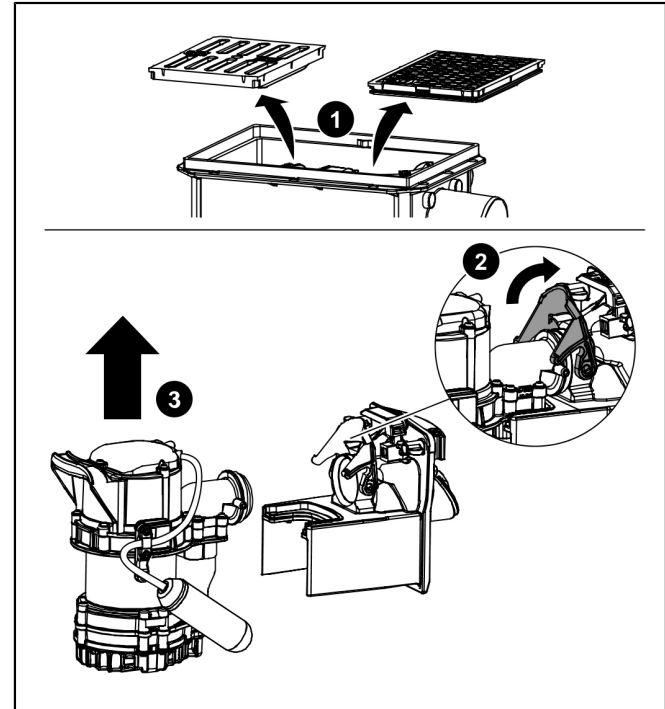

### 6.3 Wartung Pumpe

#### Freistromrad reinigen/warten

- ▶ Freigängigkeit beweglicher Teile prüfen. ❶
  - ▶ Ansaugkorb demontieren.
  - ▶ Spiralgehäuse demontieren.
  - ▶ Freistromrad auf Verformungen und Leichtläufigkeit überprüfen.
- ▶ Entlüftungsöffnung freimachen. ❷
- ▶ Beweglichkeit des Schwimmerschalters prüfen.
  - ▶ Freigelegtes Freistromrad mittels Wasserbad reinigen.
  - ▶ Schwimmerschalter feucht abwischen.
  - ▶ Pumpe in umgekehrter Reihenfolge wieder zusammenbauen.

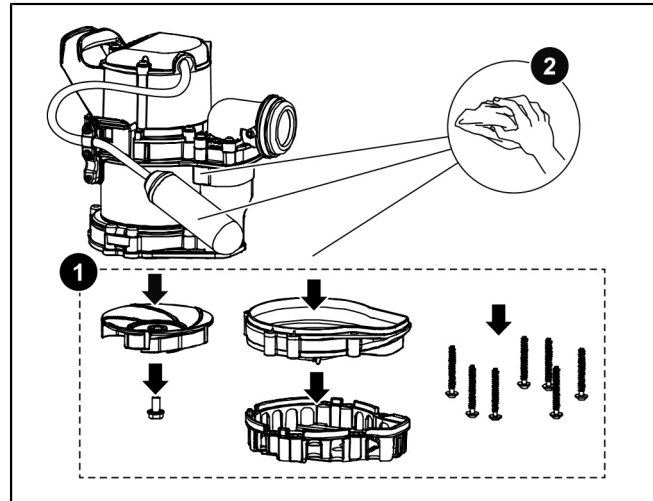

### 6.4 Wartung weiterer Anlagenkomponenten

- ▶ Beide Muttern des Klappengehäuses abschrauben. ❶
- ▶ Klappengehäuse mit Rückstauklappen abziehen. ❷
- ▶ Klappengehäuse und Rückstauklappen in Wasserbad tauchen. Ggf. Komponente zusätzlich reinigen. ❸
- ▶ Behälter mit Nasssauger aussaugen, dann Behälter (innen) mit feuchtem Lappen reinigen.

# KESSEL

- ▶ Komponenten in umgekehrter Reihenfolge wieder zusammenbauen. Prüfen, ob Schwimmerschalter frei nach unten hängt.
- ▶ Stromanschluss wiederherstellen. Prüfen, ob Anlage anläuft.

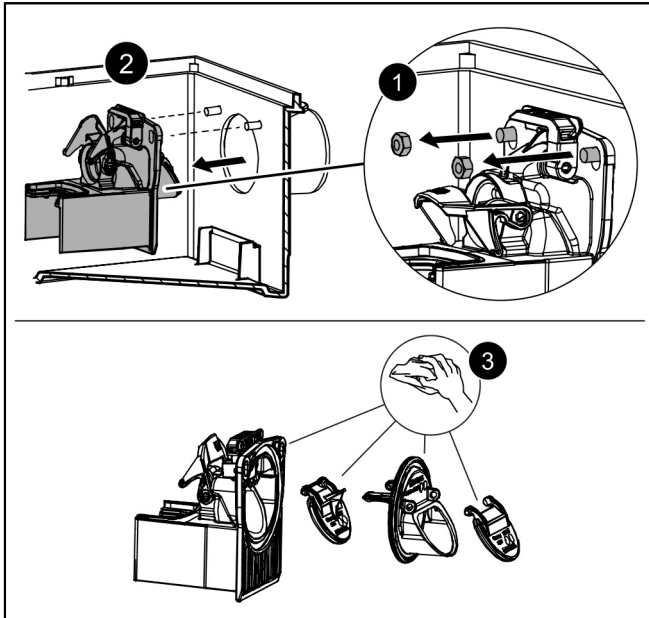

## 7 Hilfe bei Störungen

Fehler	Ursache	Abhilfemaßnahmen
Pumpe läuft nicht	Keine Netzspannung vorhanden	Netzspannung prüfen
	Hausstrom-Sicherung hat ausgelöst	Sicherung wieder einschalten
	Anschlussleitung beschädigt	Reparatur nur durch Elektrofachkräfte/Service-partner
	Schwimmerschalter defekt	Kundendienst kontaktieren
	Überhitzung	Tauchpumpe schaltet sich nach Temperatur-rückgang selbsttätig wieder ein
Falsches Niveau detektiert, Niveaufehler angezeigt	Schwimmerschalter blockiert	Wartung durchführen ( <i>siehe "Wartung Pumpe", Seite 13</i> )
Freistromrad blockiert	Feststoffe haben sich zwischen Freistromrad und Spiralgehäuse festgesetzt	Wartung durchführen ( <i>siehe "Wartung Pumpe", Seite 13</i> )
Verminderte Förderleistung	Ansaugkorb verstopft	Wartung durchführen ( <i>siehe "Wartung Pumpe", Seite 13</i> )
	Verschleiß des Spiralgehäuses	Spiralgehäuse auswechseln
	Verschleiß des Freistromrades	Freistromrad auswechseln
	Entlüftungsöffnung verstopft	Entlüftungsöffnung reinigen
Überflutung	Notverschluss in geschlossener Position	Notverschluss öffnen

## Contents

1	Notes on this manual.....	17
2	Safety.....	17
3	Technical data.....	21
4	Installation.....	22
5	Commissioning.....	25
6	Maintenance.....	26
7	Troubleshooting.....	29

## Dear customer,

As a premium manufacturer of innovative products for draining technology, KESSEL offers integrated system solutions and customer-oriented service. In doing so, we set the highest quality standards and focus firmly on sustainability - not only with the manufacturing of our products, but also with regard to their long-term operation and we strive to ensure that you and your property are protected over the long term.

Your KESSEL AG

Bahnhofstraße 31

85101 Lenting, Germany



Our local, qualified service partners would be happy to help you with any technical questions. You can find your contact partner at:

[www.kessel.de/kundendienst](http://www.kessel.de/kundendienst)



If necessary, our Factory Customer Service provides support with services such as commissioning, maintenance or general inspection throughout the DACH region, other countries on request.

For information about handling and ordering, see: <http://www.kessel.de/service/kundenservice.html>



## 1 Notes on this manual

The following conventions make it easier to navigate the manual:

Symbol	Explanation
[1]	See Figure 1
(5)	Position number 5 from the adjacent figure
① ② ③ ④ ⑤ ...	Action step in figure
👁️ Check whether manual control has been activated.	Prerequisite for action
▶ Press OK.	Action step
✓ System is ready for operation.	Result of action
see "Safety", page 17	Cross-reference to Chapter 2
<b>Bold type</b>	Particularly important or safety-relevant information
<i>Italics</i>	Variants or additional information (e.g. applicable only for ATEX variants)
ⓘ	Technical information or instructions which must be paid particular attention.

## 2 Safety

### 2.1 General safety notes



#### NOTICE

##### Disconnect system from energy sources!

- ▶ Ensure that the electrical components are disconnected from the electrical power supply during the work.



#### WARNING

##### Live parts

Heed the following points when working on electrical cables and connections.

- ▶ The national regulations concerning electrical safety apply to all connections and installation work.
- ▶ The system must be supplied through a residual current protection device (RCD) with residual current of not more than 30mA.

### 2.2 Personnel - qualification

In order to guarantee the long-term safety of the system, only the following activities may be performed, in accordance with the qualification of the person carrying out the activity.

Person	Approved activities on KESSEL systems		
Operating company	Visual check		
Technical expert, (familiar with, understands operating instructions)		Emptying, cleaning (inside), functional check	
Technical specialist, (technical worker, in accordance with installation instructions and execution standards)			Installation, replacement, maintenance of components, connection to power supply, commissioning

### 2.3 Intended use

The backwater pumping station serves as a draining system for wastewater without sewage, domestic or industrial wastewater.

The system is resistant to the usual domestic acids and alkalis. Condensate from condensing boilers must be neutralised or diluted. Alternatively, a chemical-resistant customised solution can be purchased ([individual@kessel.de](mailto:individual@kessel.de)). The system must be installed in a building to guarantee frost protection.

The system contains a type 5 backwater valve. If water consumers are running during backwater, the wastewater incurred is pumped away against backwater pressure.

Art. no.	Designation	Installation location
32500	Upper section	Deeper installation

Art. no.	Designation	Installation location
850114, 850116	Conduit pipe seal	Additional pipes

### Note on warranty

- ⓘ Only KESSEL accessories designed for the product may be used. If any modifications are made to the product or non-original accessories are used, the warranty becomes null and void.

### 2.4 Product description

The backwater pumping station for wastewater without sewage is equipped with one pump and two mechanical backwater valves which close automatically in the event of backwater.

Normally, draining takes place via the natural slope to the sewer. During the backwater phase, draining takes place via the integrated pump against backwater pressure directly into the sewage channel.

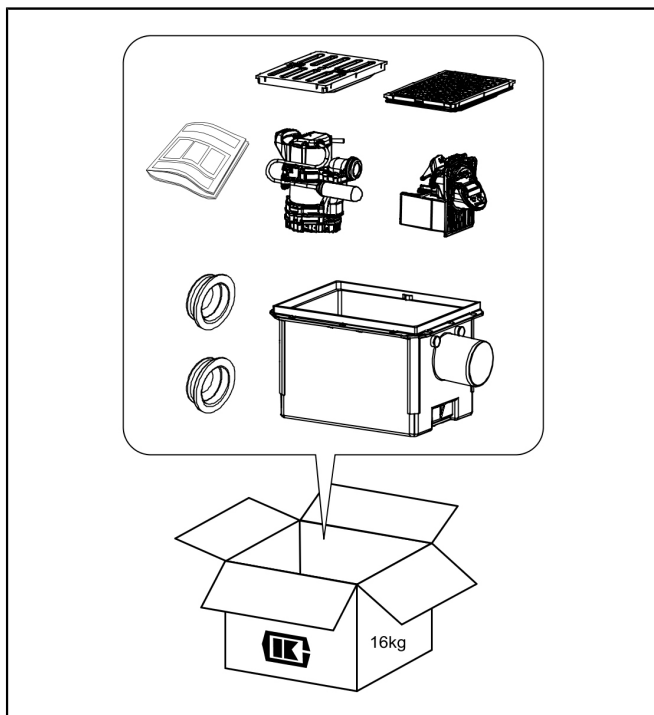

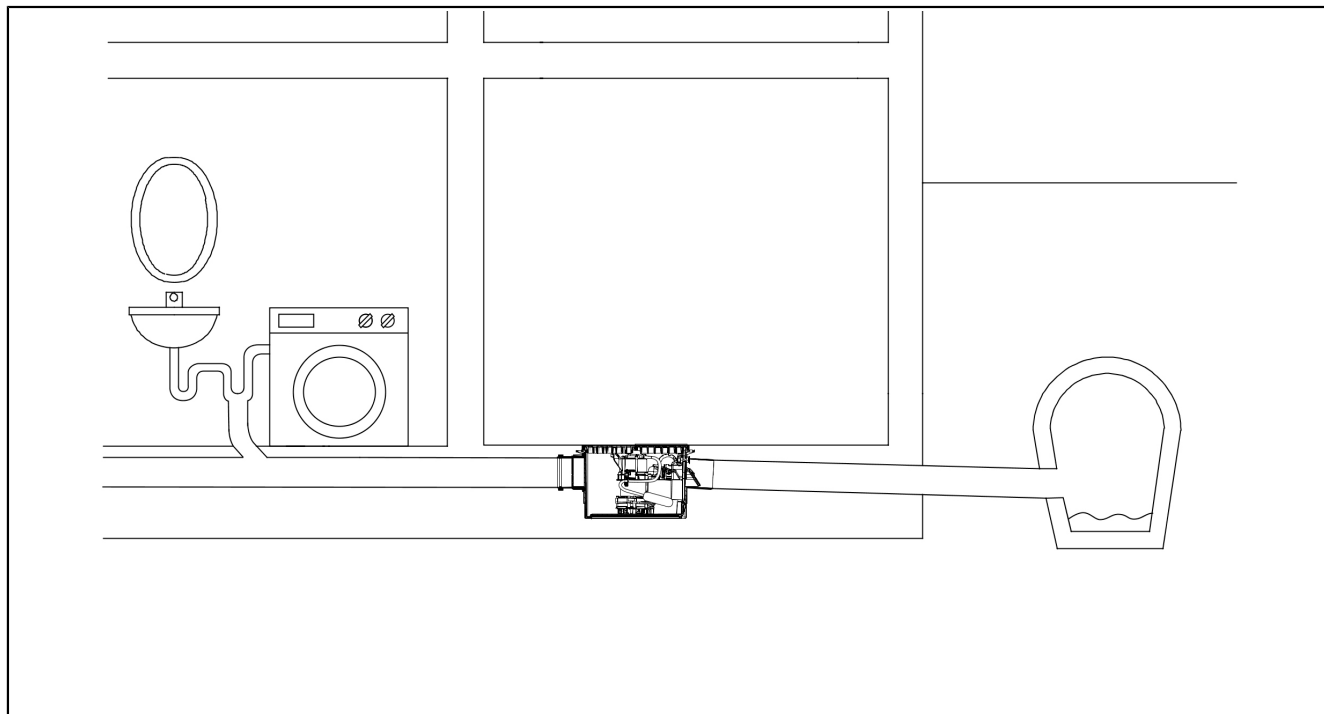

### 3 Technical data

#### Technical data pump/electrical system

Pump type	GTF500 with float switch
Operating mode	S1
Input power P1	0.5 kW
Nominal capacity P2	0.36 kW
Operating voltage	230 V (50 Hz)
Rated current	2.5 A
Pumping height	max. 8m
Pumping capacity	10 m <sup>3</sup> /h
Protection rating (pump)	IP 68 (3mWS)
required fusing	C16 A
RCD	30 mA

#### Technical data system tank/hydraulic system

Load class	K3
Free passage	10 mm
Permanent temperature of conveyed material	35°C
Weight	16 kg

#### Technical data system tank/hydraulic system

Backwater protection	EN 13564 Type 5
Pumping volume	approx. 7.0 l
Nominal size outlet	DN100

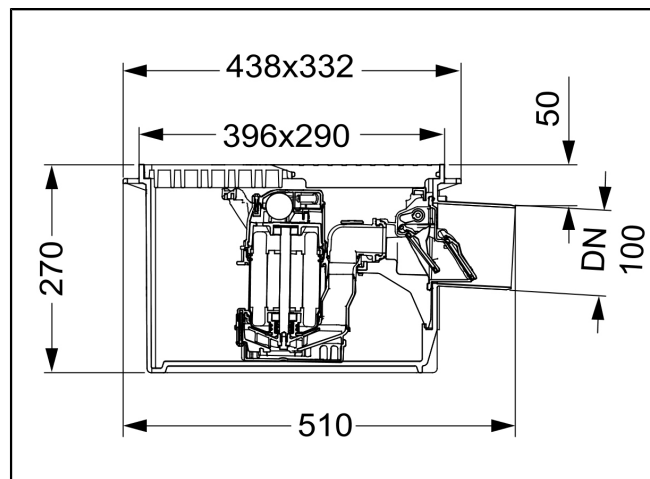

EN

## 4 Installation

### 4.1 Connection to the basic collecting pipe

- ▶ Establish a connection to the basic connection pipe (DN100).

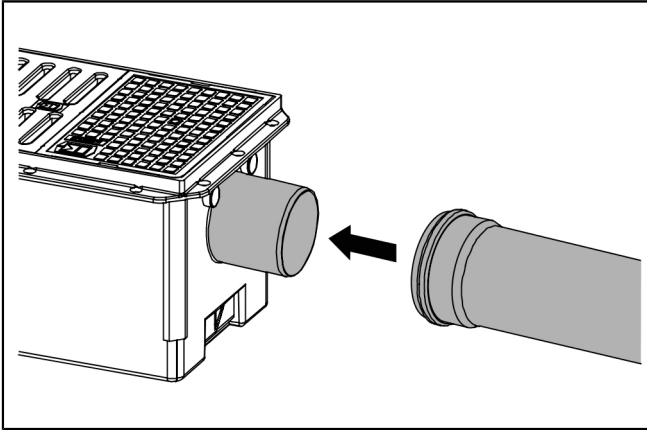

- ⓘ The cover plate also provides protection during the construction period.

### 4.2 Deeper installation

- 👁 Only use the KESSEL extension section art. no. 32500 for deeper installation.

- ⓘ Do not fit more than one extension section in order not to exceed the maximum installation depth.

### 4.3 Connecting the pipes

#### **Drill/fit additional pipes (max. DN100) if necessary**

- ⓘ If no ventilation takes place through the cover, a separate ventilation pipe must be laid (via the roof).
- ⓘ Additional connections (additional inlets, conduit pipes, ventilation pipes) must be made at least at the height of the pre-drilled inlets and with a minimum distance of 10 cm between each other.
- ⓘ Use the KESSEL hole saw (art. no. 500101) or equivalent to drill holes for the additional pipes.
- ⓘ Only push the pipes in to such an extent that functional units (e.g. float switches) are not impaired.

#### 4.4 Fitting the flap housing

- ▶ Hook the flap housing in place at the lower edge first, **1**
- ▶ then fold upwards onto the threads. **2**
- ▶ Screw nuts onto the threads. **3**
- ▶ Lift the one-handed closure.

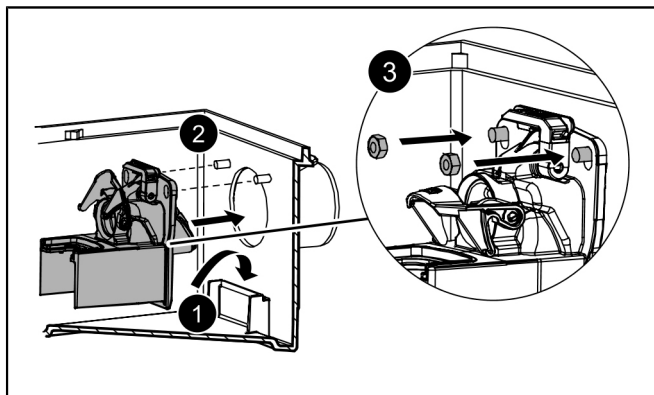

#### 4.5 Installing the pump

- 👁 Make sure that the pump seals are greased.
- ▶ Connect pump to pressure pipe connection. **1**
- ▶ Lock the one-handed closure in position. **2**
- ▶ Pull the pump cable through the conduit pipe.

- 👁 Make sure that the float switch is hanging freely (at-rest position).

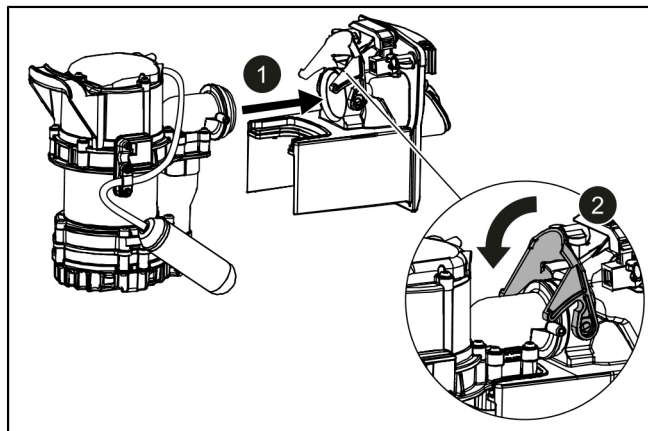

#### 4.6 Leak test

- 👁 Make sure that the system is currentless.
- ▶ Feed clear water into the system tank until it reaches the top edge of the system tank (not of the upper section).
- ▶ Check whether humidity is escaping at one of the connections.
- ▶ Pump the water out.

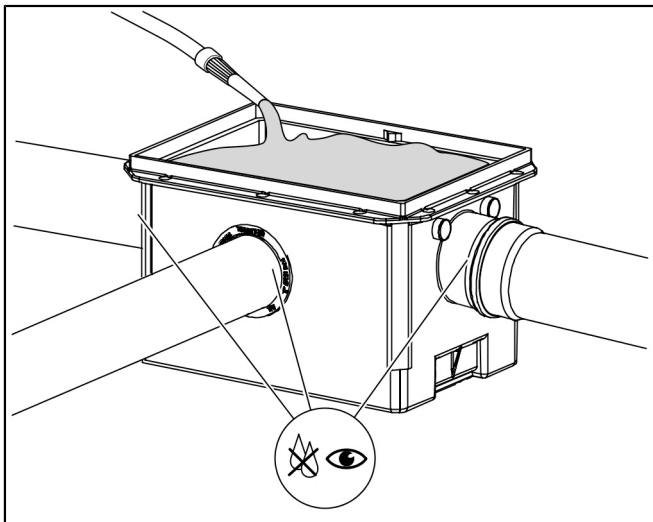



## 5 Commissioning

- ▶ Check whether the steps explained in the chapter on assembly have been carried out correctly.
- ▶ Clear any building waste from the tank if necessary.
- ▶ Connect the system to the power supply. Lift the float switch to check whether the submersible pump starts automatically.
- ✓ Connecting the connection cable(s) to the power supply switches the system on.

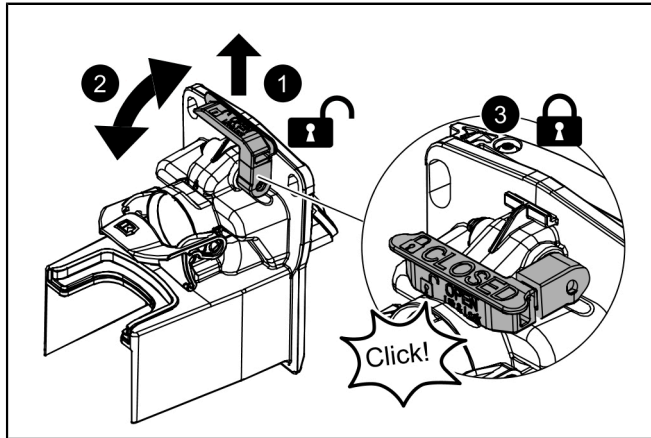

### CAUTION

Make sure that the emergency closure is in the OPEN position (normal position). If the emergency closure is closed, there is a risk of flooding by own consumers.

#### Close the emergency closure (Lift&Lock)

- ▶ Pull the lever for the emergency closure vertically upwards. ①
- ✓ The lever for the emergency closure can be heard to disengage. ②
- ▶ Turn the lever for emergency closure as far as it will go. ③
- ✓ The emergency closure is closed. The flow of wastewater is prevented in both directions.

## 6 Maintenance



### NOTICE

#### Disconnect system from energy sources!

- ▶ Ensure that the electrical components are disconnected from the electrical power supply during the work.

### 6.1 Maintenance interval

According to standard specifications, maintenance must be carried out at the following intervals:

- Every 6 months (EN 13564)

#### Visual inspection

- The system must be checked once a month by the operating company by introducing water, lifting the float switch and actuation of the emergency closure (closing and opening again).

### 6.2 Preparing maintenance

- ▶ Take the cover out. ①
- ▶ Open the one-handed closure on the flap housing. ②
- ▶ Lift the pump out. ③

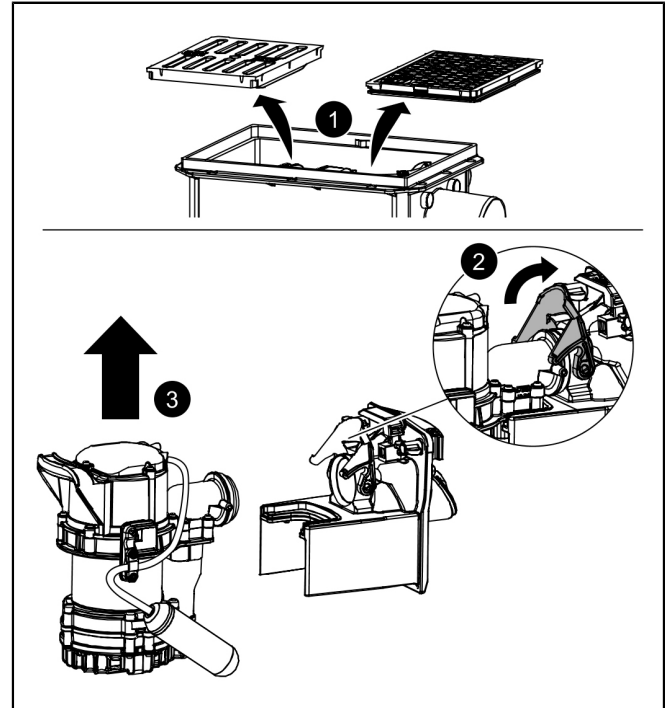

### 6.3 Pump maintenance

#### Cleaning/servicing the multi-vane impeller

- ▶ Check the ease of movement of the moving parts. ❶
  - ▶ Remove the intake cage.
  - ▶ Remove the spiral housing.
  - ▶ Check the multi-vane impeller for deformation and ease of movement.
- ▶ Clear the ventilation pipe. ❷
- ▶ Check the ease of movement of the float switch.
  - ▶ Clean the exposed multi-vane impeller using a water bath.
  - ▶ Wipe the float switch down with a damp cloth.
  - ▶ Assemble the pump again in reverse order.

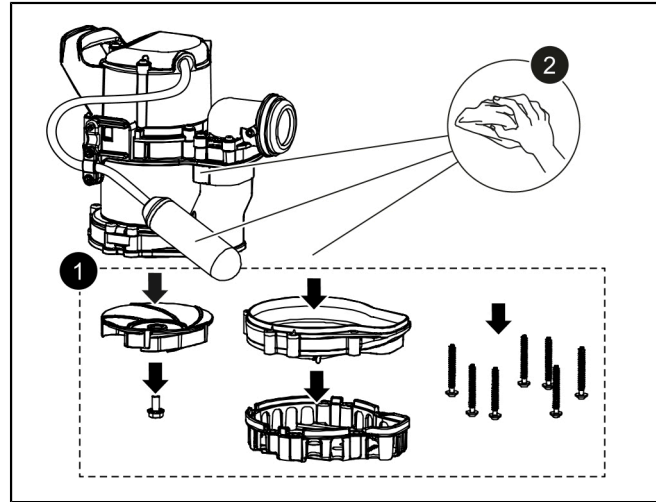

### 6.4 Maintenance of further system components

- ▶ Screw both wing nuts off the flap housing. ❶
- ▶ Pull the flap housing with backwater flaps off. ❷
- ▶ Submerge the flap housing and backwater flaps in a water bath. If necessary, perform additional component cleaning. ❸
- ▶ Vacuum out system tank with wet vacuum cleaner and then clean system tank (interior) with damp cloth.

- ▶ Assemble the components again in reverse order. Check whether the float switch is hanging down freely.
- ▶ Connect to the power supply again. Check if the system is running.

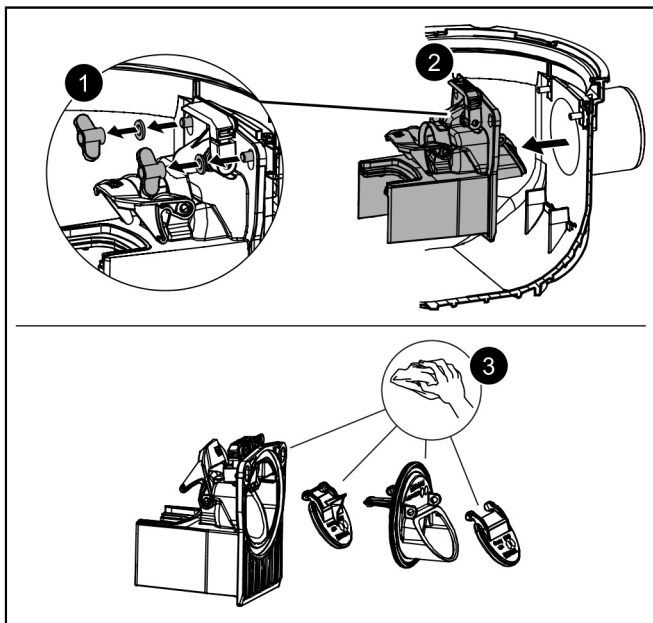

## 7 Troubleshooting

Error	Cause	Remedial measures
Pump is not running	No mains voltage available	Check mains voltage
	Main power circuit breaker has tripped	Switch circuit breaker on again
	Connection cable damaged	Repair only by qualified electricians/service partners
	Float switch defective	Contact Customer Services
	Overheating	Submersible pump switches back on again automatically when the temperature has dropped again
Incorrect level detected, level error displayed	Float switch blocked	Carry out maintenance (see "Pump maintenance", page 27)
Multi-vane impeller blocked	Solids have become lodged between the multi-vane impeller and the spiral housing	Carry out maintenance (see "Pump maintenance", page 27)
Reduced pumping capacity	Intake cage blocked	Carry out maintenance (see "Pump maintenance", page 27)
	Spiral housing is worn	Replace spiral housing
	Multi-vane impeller is worn	Replace multi-vane impeller
	Ventilation pipe blocked	Clean ventilation pipe
Flooding	Emergency closure in closed position	Open emergency closure

**Sommaire**

1	Informations spécifiques aux présentes instructions.....	31
2	Sécurité.....	31
3	Caractéristiques techniques.....	35
4	Montage.....	37
5	Mise en service.....	40
6	Maintenance.....	41
7	Aide en cas de panne.....	44

**Chère cliente, cher client,**

En qualité de producteur de pointe de produits novateurs dans le domaine de la technique d'assainissement, KESSEL propose des réponses systématiques globales et un service orienté aux besoins de la clientèle. Nous misons simultanément sur les normes de qualité les plus élevées et une durabilité conséquente – non seulement lors de la fabrication de nos produits, mais également pour leur utilisation à long terme afin que vous, et vos biens, soient protégés durablement.

Votre KESSEL AG  
Bahnhofstrasse 31  
85101 Lenting, Allemagne



Nos partenaires qualifiés du service après-vente se feront un plaisir de répondre à vos questions techniques sur site.

Vous trouverez votre correspondant sur :  
[www.kessel.de/kundendienst](http://www.kessel.de/kundendienst)



Si nécessaire, notre propre SAV vous prête son assistance en matière de mise en service, de maintenance ou d'inspection générale en Allemagne, en Autriche et en Suisse, comme dans d'autres pays sur demande.

Toutes les informations de traitement et de commande sont à votre disposition sur :

<http://www.kessel.de/service/kundenservice.html>

## 1 Informations spécifiques aux présentes instructions

Les conventions de représentation suivantes facilitent l'orientation :

Représentation	Explication
[1]	voir figure 1
(5)	Numéro de repère 5 de la figure ci-contre
① ② ③ ④ ⑤ ...	Action de la figure
👁️ Vérifier si la commande manuelle a été activée.	Condition de réalisation de l'action
▶ Valider <OK>.	Action
✓ Le système est prêt au service.	Résultat de l'action
<i>cf. "Sécurité", page 31</i>	Renvoi au chapitre 2
<b>Caractères gras</b>	particulièrement important ou information importante pour la sécurité
<i>Caractères italiques</i>	Variante ou informations complémentaires (par exemple, uniquement valable pour la variante ATEX)
ⓘ	informations techniques à observer en particulier.

## 2 Sécurité

### 2.1 Consignes de sécurité générales



#### AVIS Activer le système !

- ▶ S'assurer que l'alimentation électrique est coupée pendant les travaux.



#### AVERTISSEMENT Pièces sous tension

- Respecter les instructions suivantes lors de travaux sur des câbles et raccordements électriques.
- ▶ Les directives nationales de sécurité électrique s'appliquent à tous les raccordements et travaux d'installation sur le système.
  - ▶ Le système doit être alimenté par un dispositif différentiel à courant résiduel (RCD) avec courant assigné de défaut d'une sensibilité au plus égale à 30 mA.

### 2.2 Personnel - qualification

Afin de garantir la sécurité durable du système, seules les personnes mentionnées ci-après et disposant de la qualification requise sont autorisées à travailler sur le système.

Personne	Activités autorisées sur les systèmes KESSEL		
Exploitant	Contrôle visuel		
Personne qualifiée (connaît et comprend les instructions d'utilisation)		Vidange, nettoyage (intérieur) contrôle fonctionnel	
Technicien qualifié (conformément aux instructions de pose et normes d'exécution)			Pose, remplacement, maintenance des composants, raccordement au secteur, mise en service

### 2.3 Utilisation conforme à l'usage prévu

Le clapet antiretour avec pompe sert de système d'évacuation des eaux grises domestiques ou industrielles.

Le système est insensible aux acides et lessives alcalines domestiques. Il est toutefois requis de neutraliser ou de diluer les eaux de condensation des chaudières à condensation. La fourniture d'un système spécial résistant aux produits chimiques est possible sur demande (individual@kessel.de). L'installation du système doit se faire dans le bâtiment afin de garantir son utilisation hors gel.

Le système est doté d'un clapet antiretour de type 5. Si les consommateurs d'eau sont en service pendant le reflux, les eaux usées produites sont refoulées contre la pression de reflux.

Réf.	Description	Lieu d'utilisation
32500	Rehausse	Pose plus profonde

Réf.	Description	Lieu d'utilisation
850114, 850116	Joint d'étanchéité pour passage de tuyau	Canalisations supplémentaires

### Remarque concernant la garantie

- ① Utiliser uniquement les accessoires prévus pour le produit KESSEL. Le fabricant décline tout recours à sa garantie en cas de modifications effectuées sur le produit ou de l'utilisation d'accessoires non originaux.

### 2.4 Description du produit

Le clapet antiretour avec pompe pour eaux usées sans matières fécales est équipé de deux clapets antiretours mécaniques qui ferment automatiquement en cas de reflux.



En l'état normal, l'écoulement se produit via la pente naturelle jusqu'au canal. L'écoulement pendant la phase de mise en charge se produit via la pompe intégrée contre la pression de reflux directe dans la canalisation des eaux d'égout.

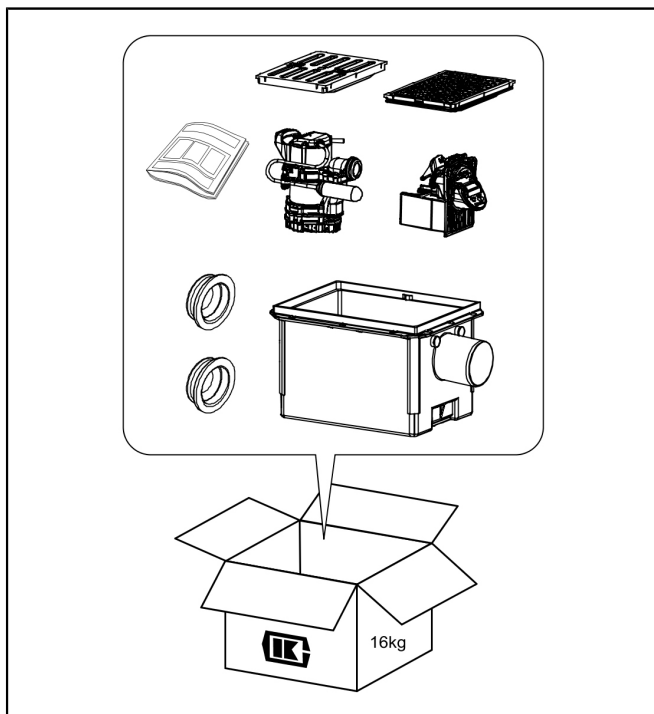

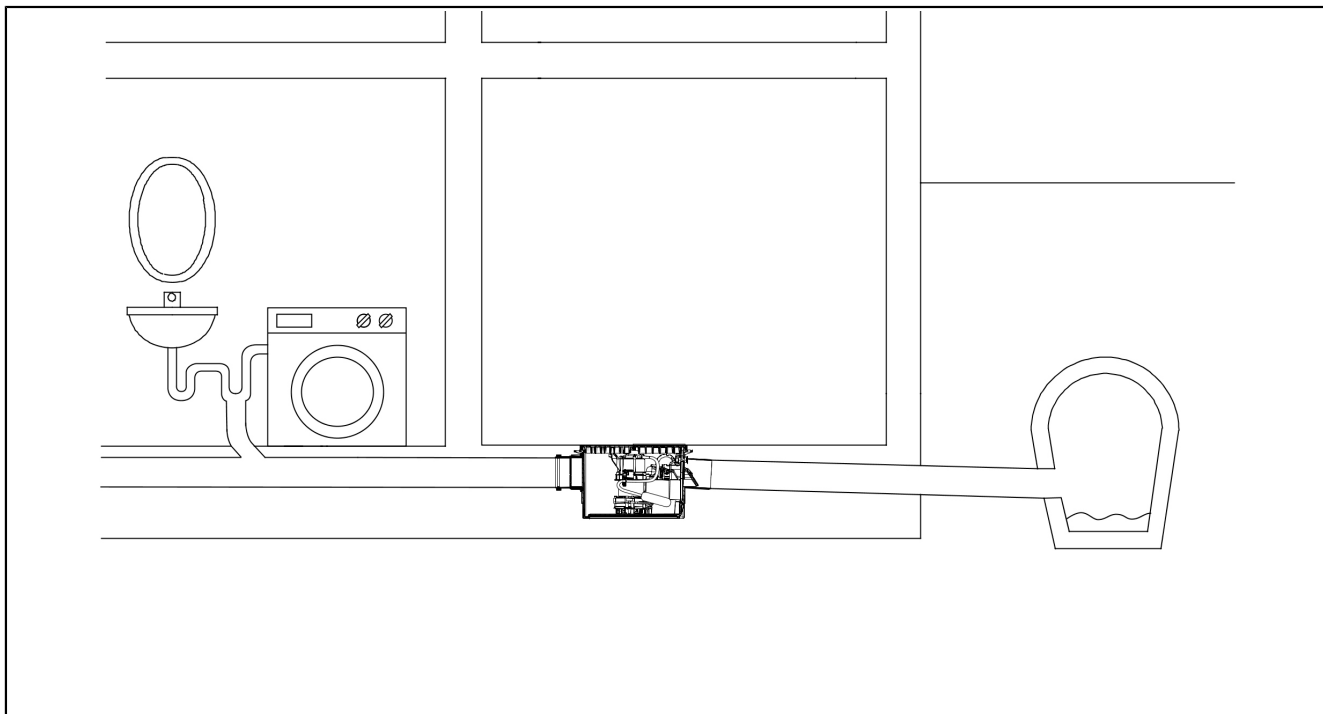

### 3 Caractéristiques techniques

Caractéristiques techniques de la pompe / des composants électriques	
Type de pompe	GTF500 avec flotteur
Mode opérationnel	S1
Puissance absorbée P1	0,5 kW
Puissance nominale P2	0,36 kW
Tension de service	230 volts (50 Hz)
Courant nominal	2,5 A
Hauteur de refoulement	8 m maximum
Puissance de refoulement	10 m <sup>3</sup> /h
Catégorie de protection (pompe)	IP 68 (3 m/colonne d'eau)
Protection par fusible nécessaire	C16 A
RCD	30 mA

Caractéristiques techniques de la cuve / des composants hydrauliques	
Classe de charge	K3
Passage à bille libre	10 mm

Caractéristiques techniques de la cuve / des composants hydrauliques	
Température admissible du fluide en refoulement ininterrompu	35 °C
Poids	16} kg
Protection antiretour	EN 13564 type 5
Volume utile	env. 7,0 l
Section nominale de la sortie	DN100

FR

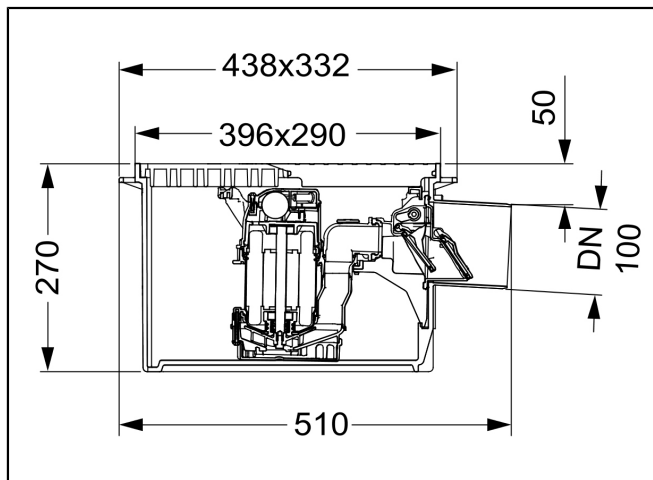

## 4 Montage

### 4.1 Raccordement à la conduite de base

- ▶ Établir les raccordements à la conduite de base (DN100).

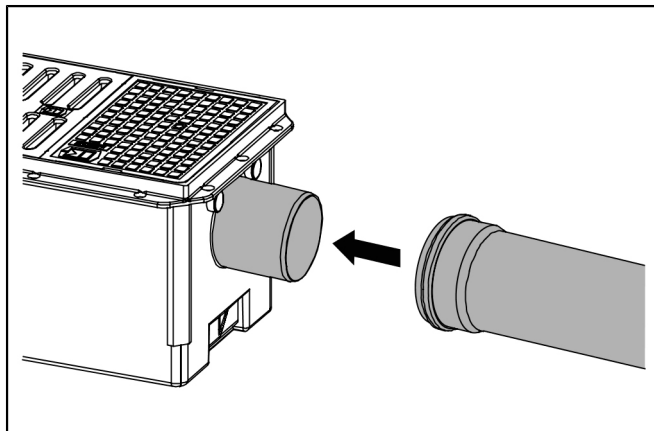

- ⓘ Le couvercle de protection sert également de protection de chantier.

### 4.2 Pose plus profonde

- 👁 Pour procéder à une pose plus profonde, utiliser exclusivement la rallonge de rehausse KESSEL réf. 32500.

- ⓘ Ne pas monter plusieurs rallonges de rehausse afin de ne pas dépasser la profondeur de pose maximale.

### 4.3 Raccordement de la canalisation

#### Si nécessaire, percer / monter des conduites supplémentaires (DN100 maximum)

- ⓘ La pose d'une conduite d'aération et de ventilation séparée (via le toit) est imposée en l'absence d'une purge d'air via le couvercle de recouvrement.
- ⓘ Exécuter les raccordements supplémentaires (arrivées supplémentaires, conduits pour câbles, conduites d'aération et de ventilation) au moins à la hauteur des arrivées prépercées en respectant un écart minimal de 10 cm l'une par rapport à l'autre.
- ⓘ Utiliser la scie cloche KESSEL (réf. 500101) ou un outil de ce type pour le perçage des conduites supplémentaires.
- ⓘ Introduire les canalisations de sorte à ne pas gêner l'utilisation des unités fonctionnelles (p. ex. les interrupteurs à flotteur).

## 4.4 Montage de corps de clapet

- ▶ Accrocher le corps de clapet avec le bord inférieur vers l'avant, ❶
- ▶ puis le replier sur le filetage. ❷
- ▶ Visser des écrous sur le filetage. ❸
- ▶ Replier la fermeture manuelle vers le haut.

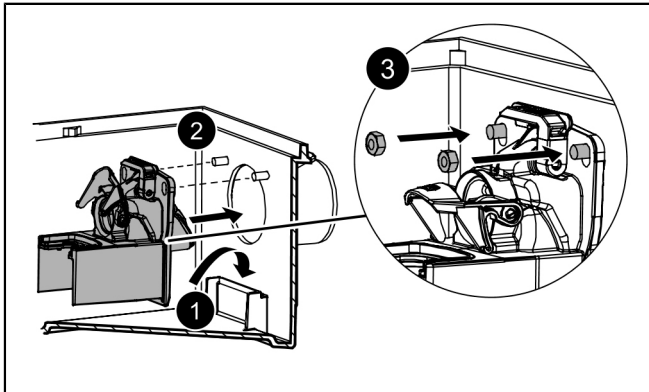

## 4.5 Montage de la pompe

- ☞ S'assurer que les conduites de la pompe sont graissés.
- ▶ Raccorder la pompe à la sortie de refoulement. ❶

- ▶ Bloquer la fermeture manuelle. ❷
- ▶ Faire passer le câble de la pompe à travers le conduit pour câbles.
- ❶ S'assurer que flotteur est suspendu librement vers le bas (position de repos).

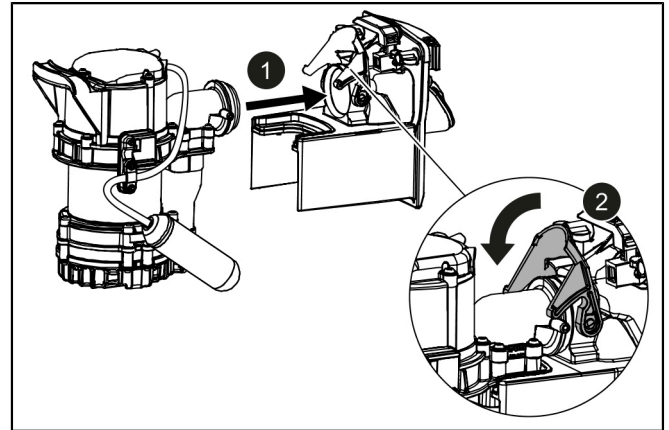

## 4.6 Essai d'étanchéité

- ☞ S'assurer que le système est hors tension.

- ▶ Amener de l'eau claire dans la cuve jusqu'au bord supérieur de la cuve (et non jusqu'au bord supérieur de la rehausse).
- ▶ Vérifier l'absence de fuite au niveau des raccords.
- ▶ Refouler l'eau.

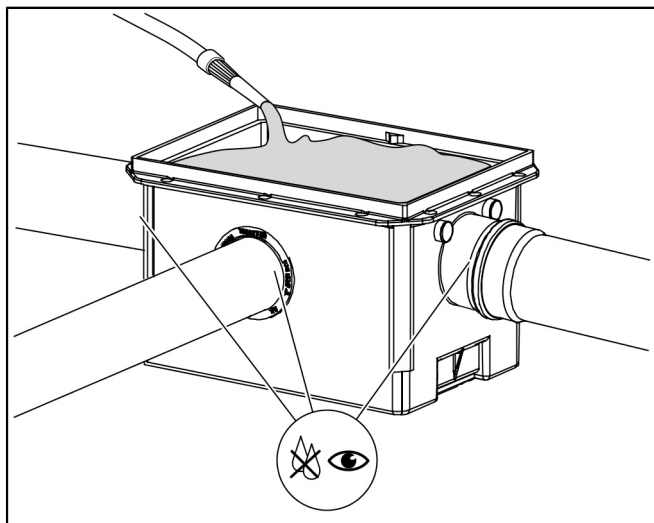

## 5 Mise en service

- ▶ S'assurer que toutes les étapes du chapitre du montage ont été correctement exécutées.
  - ▶ Débarrasser la cuve d'éventuels gravats.
  - ▶ Établir l'alimentation secteur en courant du système. Soulever le flotteur afin de vérifier si la pompe submersible démarre automatiquement.
- ✓ Le système est activé dès le raccordement du ou des câbles au secteur.

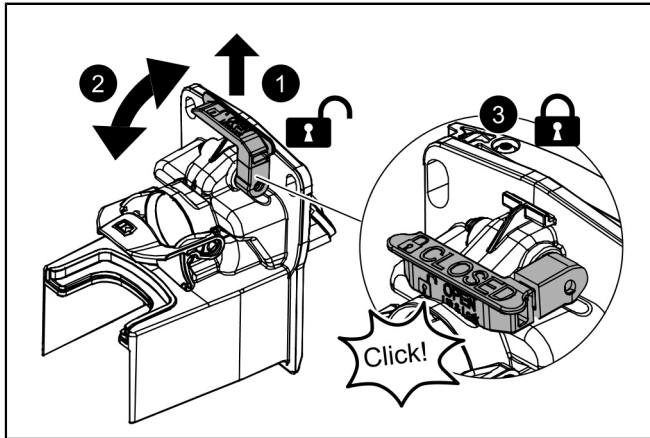

### ATTENTION

S'assurer que le verrouillage d'urgence se trouve en position OUVERTE (position normale). Les propres consommateurs risquent de provoquer une inondation si le verrouillage d'urgence est fermé.

#### Fermeture du verrouillage d'urgence (Lift&Lock)

- ▶ Tirer le levier du verrouillage d'urgence verticalement vers le haut. ①
- ✓ Le désenclenchement du levier du verrouillage d'urgence est audible. ②
- ▶ Renverser le levier du verrouillage d'urgence jusqu'en butée. ③
- ✓ Le verrouillage d'urgence est fermé. L'écoulement des eaux usées est empêché dans les deux directions.



## 6 Maintenance



### AVIS

#### Activer le système !

- ▶ S'assurer que l'alimentation électrique est coupée pendant les travaux.

### 6.1 Intervalle de maintenance

Procéder à la maintenance selon les prescriptions de la norme en respectant au moins les intervalles suivants :

- Semestriellement (EN 13564)

#### Contrôle visuel

- L'exploitant est tenu de contrôler le système mensuellement via l'apport d'eau, le relevage de l'interrupteur à flotteur et l'actionnement du verrouillage d'urgence (fermeture et réouverture).

### 6.2 Préparation de la maintenance

- ▶ Retirer le couvercle de recouvrement. **1**
- ▶ Ouvrir la fermeture manuelle du corps de clapet. **2**
- ▶ Extraire la pompe. **3**

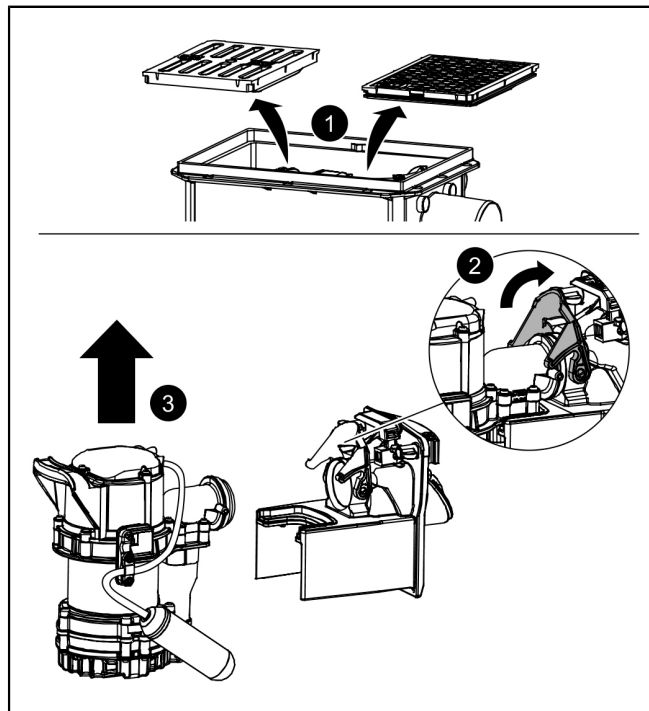

## 6.3 Maintenance de la pompe

### Nettoyage / maintenance de la roue vortex

- ▶ Vérifier la souplesse de fonctionnement des pièces mobiles. ❶
  - ▶ Démontez le panier d'aspiration.
  - ▶ Démontez la volute de pompe.
  - ▶ Vérifier l'absence de déformations et la souplesse de fonctionnement de la roue vortex.
- ▶ Nettoyer les orifices de ventilation. ❷
- ▶ Vérifier que le flotteur peut se déplacer sans problème.
  - ▶ Nettoyer la roue vortex démontée dans un bain-marie.
  - ▶ Essuyer le flotteur avec un chiffon humide.
  - ▶ Remonter la pompe dans le sens inverse du démontage.

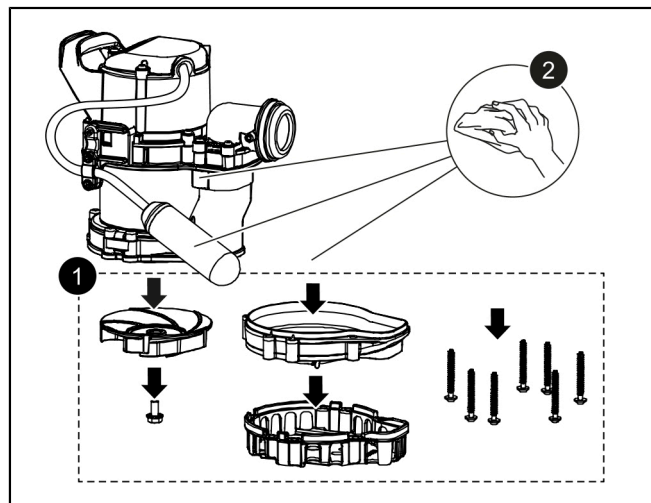

## 6.4 Maintenance d'autres composants du système

- ▶ Dévisser les deux écrous à ailettes du corps de clapet. ❶
- ▶ Retirer le corps de clapet avec le clapet antiretour. ❷
- ▶ Immerger le corps de clapet et les clapets antiretours dans un bain-marie. Si nécessaire, nettoyer également les autres composants. ❸

- ▶ Aspirer les saletés contenues dans la cuve avec un aspirateur à eau, puis essuyer la cuve (à l'intérieur) avec un chiffon humide.
- ▶ Remonter les composants dans le sens inverse du démontage. S'assurer que l'interrupteur à flotteur est suspendu librement vers le bas.
- ▶ Rétablir l'alimentation en tension. Vérifier que le système démarre.

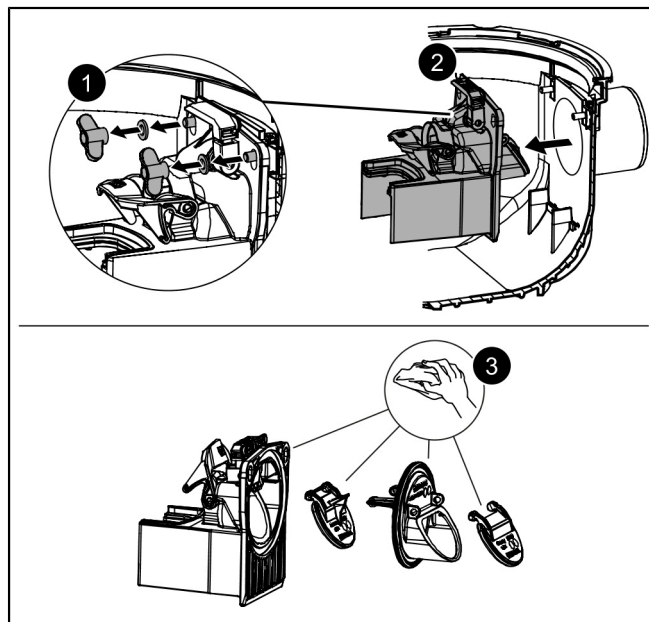

## 7 Aide en cas de panne

Défaut	Cause	Remèdes
Pompe ne fonctionne pas	Tension de réseau fait défaut	Vérifier la tension de réseau
	Déclenchement du fusible principal	Réactiver le fusible
	Cordon d'alimentation défectueux	Réparation par un électricien qualifié / un partenaire de SAV de KESSEL
	Flotteur défectueux	Informez le service après-vente si nécessaire
	Surchauffe	La pompe submersible se remet automatiquement en marche après la chute de la température
Niveau incorrect détecté, erreur de niveau affichée	Interrupteur à flotteur bloqué	Exécuter l'intervention de maintenance (cf. <i>"Maintenance de la pompe"</i> , page 42)
Roue vortex bloquée	Dépôts de matières solides entre la roue vortex et la volute de pompe	Exécuter l'intervention de maintenance (cf. <i>"Maintenance de la pompe"</i> , page 42)
Rendement réduit	Panier d'aspiration bouché	Exécuter l'intervention de maintenance (cf. <i>"Maintenance de la pompe"</i> , page 42)
	Usure de la volute de pompe	Remplacer la volute de pompe
	Usure de la roue vortex	Remplacer la roue vortex
	Orifice de ventilation bouché	Nettoyer l'orifice de ventilation
Inondation	Verrouillage d'urgence en position fermée	Ouvrir le verrouillage d'urgence

## Indice

1	Indicazioni sulle presenti istruzioni.....	46
2	Sicurezza.....	46
3	Dati tecnici.....	50
4	Montaggio.....	52
5	Messa in funzione.....	55
6	Manutenzione.....	56
7	Aiuto in caso di disturbi.....	59

## Cara cliente, caro cliente,

in qualità di produttore premium di prodotti innovativi per la tecnica di drenaggio, KESSEL offre soluzioni di sistema integrate e un servizio orientato al cliente. Puntiamo sui massimi standard qualitativi e ci impegniamo coerentemente per la sostenibilità – non ci impegniamo solo nella produzione dei nostri prodotti, ma anche rispetto al funzionamento a lungo termine, in modo che la vostra proprietà sia protetta nel tempo.

KESSEL AG

Bahnhofstraße 31

85101 Lenting, Germania



In caso di domande di carattere tecnico, i nostri partner di servizio qualificati sul posto saranno felici di aiutarvi.

Potete trovare i vostri referenti alla pagina:

[www.kessel.de/kundendienst](http://www.kessel.de/kundendienst)



In caso di necessità, il nostro centro di assistenza dell'azienda vi supporta con servizi come la messa in funzione, la manutenzione o l'ispezione generale in tutta la regione DACH e in altri Paesi a richiesta. Per le informazioni sullo svolgimento e sull'ordine consultate la pagina

<http://www.kessel.de/service/kundenservice.html>



## 1 Indicazioni sulle presenti istruzioni

Le seguenti convenzioni illustrative semplificano l'orientamento:

Simbolo	Spiegazione
[1]	vedere figura 1
(5)	Posizione numero 5 della figura accanto
① ② ③ ④ ⑤ ...	Passaggio procedurale nella figura
👁 Controllare se il comando manuale è stato attivato.	Presupposti per l'azione
▶ Premere OK.	Passaggio procedurale
✓ L'impianto è pronto per funzionare.	Risultato dell'azione
vd. "Sicurezza", pagina 46	Rimando al capitolo 2
<b>Grassetto</b>	Informazioni particolarmente importanti o rilevanti per la sicurezza
<i>Corsivo</i>	Variante o informazione supplementare (ad esempio in caso di validità per la sola variante ATEX)
ⓘ	Avvertenza tecnica che richiede particolare attenzione.

## 2 Sicurezza

### 2.1 Avvertenze di sicurezza generali



#### AVVISO

##### **Mettere fuori tensione l'impianto!**

- ▶ Accertare che i componenti elettrici siano separati dall'alimentazione di tensione durante i lavori.



#### AVVERTENZA

##### **Parti conduttrici tensione**

- Per i lavori alle linee elettriche e ai collegamenti elettrici, tenere in considerazione quanto segue.
- ▶ Per tutti i lavori di collegamento e installazione sull'impianto trovano applicazione le norme nazionali sulla sicurezza elettrica.
  - ▶ L'impianto deve essere alimentato tramite un interruttore differenziale con una corrente di guasto nominale non superiore a 30 mA.

### 2.2 Personale – Qualifica

Per garantire una sicurezza duratura dell'impianto, possono essere svolte esclusivamente le mansioni seguenti nel rispetto della qualifica della persona esecutrice.

Persona	Mansioni ammesse sugli impianti KESSEL		
Esercente	Controllo visivo		
Persona esperta (conosce e comprende le istruzioni per l'uso)		Svuotamento, pulizia (all'interno), controllo di funzionamento	
Persona specializzata (nel rispetto delle istruzioni di installazione e delle norme di esecuzione)			Installazione, sostituzione, manutenzione dei componenti, collegamento all'alimentazione di corrente, messa in funzione

### 2.3 Uso conforme alla destinazione

L'impianto di pompaggio antiriflusso funge da impianto di drenaggio per le acque di scarico domestiche e commerciali non contenenti sostanze fecali.

L'impianto è resistente agli acidi e alle basi comuni a livello domestico. L'acqua di condensa dei dispositivi a condensazione deve essere neutralizzata o diluita. In alternativa è possibile ottenere anche una soluzione speciale resistente alle sostanze chimiche ([individual@kessel.de](mailto:individual@kessel.de)). Per garantire la sicurezza antigelo, l'impianto deve essere installato nell'edificio.

L'impianto contiene una valvola antiriflusso di tipo 5. Se i carichi idrici operano durante il ristagno, le acque di scarico prodotte vengono pompate contro la pressione del ristagno.

Codice articolo	Denominazione	Luogo d'impiego
32500	Rialzo	Installazione più profonda

Codice articolo	Denominazione	Luogo d'impiego
850114, 850116	Guarnizione per passante tubi	Tubazioni supplementari

### Indicazione sulla garanzia

① È possibile utilizzare solo gli accessori KESSEL previsti per il prodotto. Le modifiche al prodotto o l'uso di accessori non originali annullano la garanzia.

### 2.4 Descrizione del prodotto

L'impianto di pompaggio antiriflusso per le acque di scarico non contenenti sostanze fecali è dotato di una pompa e di due valvole antiriflusso meccaniche, che si chiudono automaticamente in caso di ristagno.



In condizioni normali, il drenaggio avviene tramite la naturale pendenza verso la canalizzazione. Il drenaggio durante la fase di ristagno avviene tramite la pompa integrata contro la pressione del ristagno direttamente nella canalizzazione delle acque di scarico.

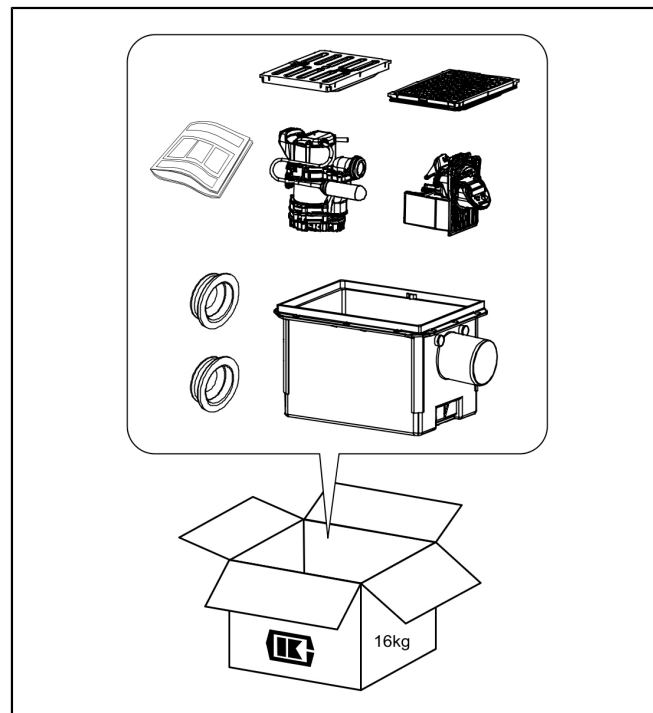



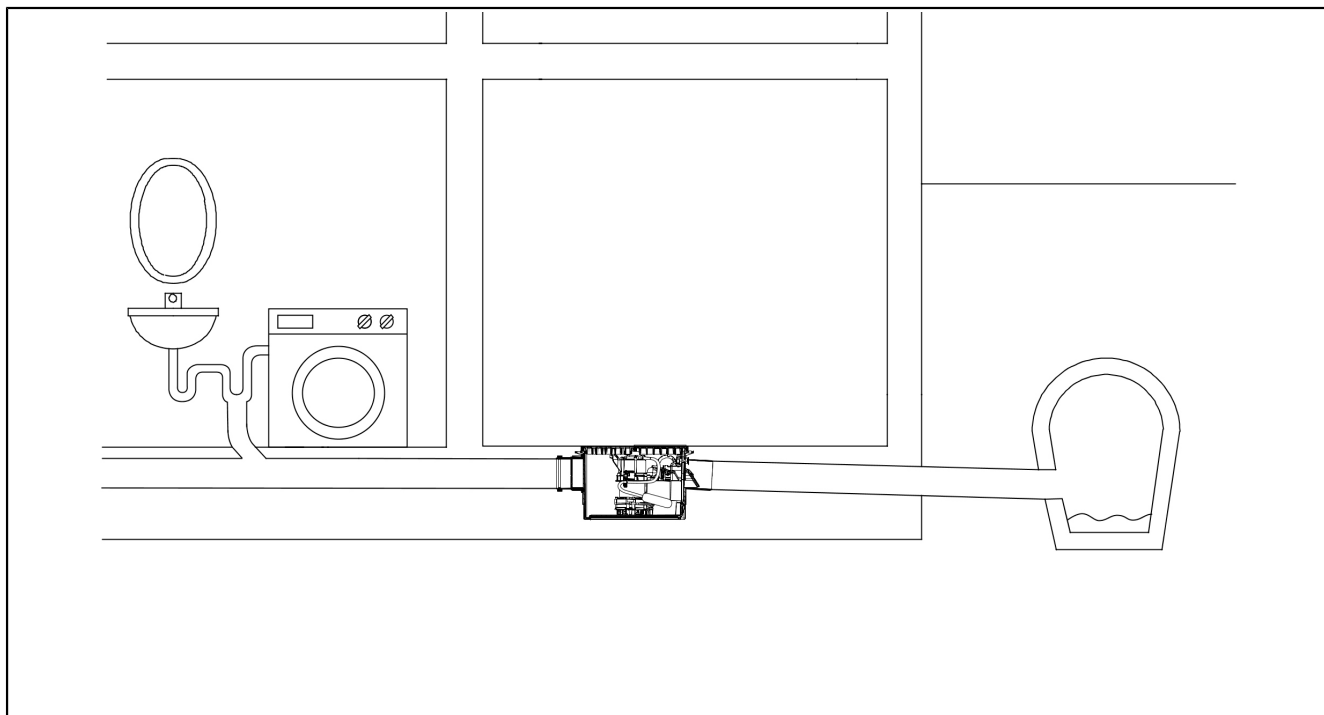

### 3 Dati tecnici

#### Dati tecnici della pompa/dati elettrici

Tipo di pompa	GTF500 con interruttore a galleggiante
Tipo di funzionamento	S1
Potenza assorbita P1	0,5 kW
Potenza nominale P2	0,36 kW
Tensione di funzionamento	230 V (50 Hz)
Corrente nominale	2,5 A
Prevalenza	max. 8 m
Portata	10 m <sup>3</sup> /h
Tipo di protezione (pompa)	IP 68 (3 mH <sub>2</sub> O)
Protezione necessaria	C16 A
RCD	30 mA

#### Dati tecnici del contenitore/dati idraulici

Classe di carico	K3
Passaggio della canalizzazione libero	10 mm

#### Dati tecnici del contenitore/dati idraulici

Temperatura materiale permanente	35 °C
Peso	16 kg
Protezione antiriflusso	EN 13564 tipo 5
Volume di pompaggio	circa 7,0 l
Larghezza nominale uscita	DN 100



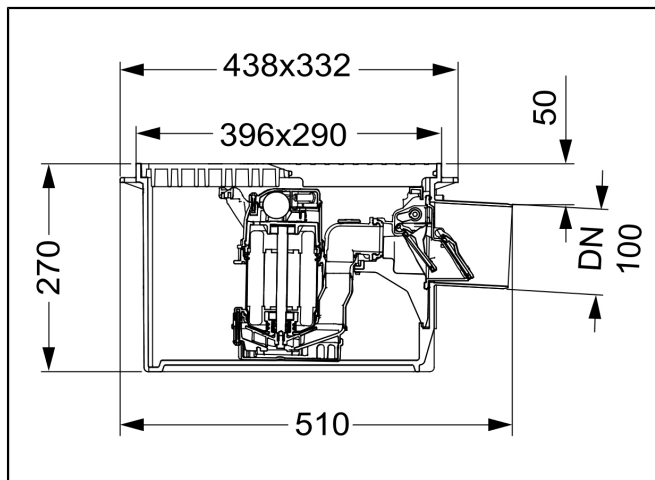

## 4 Montaggio

### 4.1 Allacciamento al collettore principale

- ▶ Realizzare il collegamento al collettore principale (DN 100).

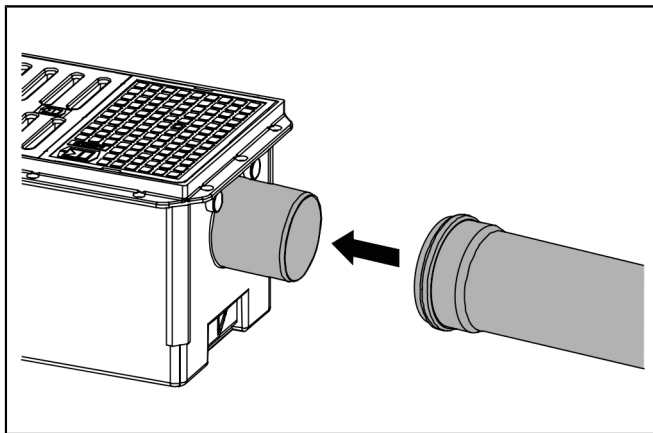

- ⓘ La piastra di copertura funge anche da copertura protettiva da cantiere.

### 4.2 Installazione più profonda

- 👁 Per l'installazione più profonda utilizzare esclusivamente la prolunga KESSEL con cod.art. 32500.

- ⓘ Non montare più di una prolunga per non superare la profondità di posa massima.

### 4.3 Collegamento delle tubazioni

#### Foratura/montaggio degli eventuali condotti supplementari (max. DN100)

- ⓘ Se non avviene nessuna aerazione attraverso la copertura, deve essere posato un condotto di aerazione e sfiato separato (al di sopra del tetto).
- ⓘ I collegamenti supplementari (entrate supplementari, tubi vuoti per cavi, condotti di aerazione e sfiato) devono essere realizzati almeno all'altezza delle entrate perforate e con una distanza reciproca minima di 10 cm.
- ⓘ Usare la sega a tazza KESSEL (cod.art. 500101) o un utensile analogo per praticare i fori per i condotti supplementari.
- ⓘ Le tubazioni devono essere inserite a una profondità tale che non ostacolano le unità funzionali (ad esempio l'interruttore a galleggiante).

#### 4.4 Montaggio dell'alloggiamento della cerniera

- ▶ Agganciare prima l'alloggiamento della cerniera con il bordo inferiore, **1**
- ▶ quindi sollevarlo all'altezza delle filettature. **2**
- ▶ Avvitare i dadi sulle filettature. **3**
- ▶ Sollevare la chiusura manuale.

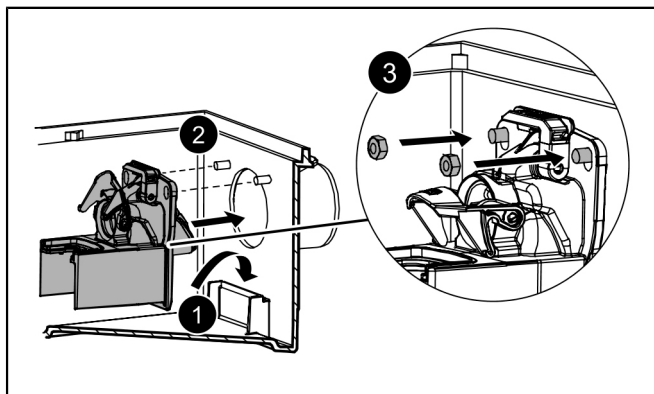

#### 4.5 Montaggio della pompa

- 👁️ Accertare che le guarnizioni siano ingrassate.
- ▶ Collegare la pompa all'uscita in pressione. **1**

- ▶ Bloccare la chiusura manuale. **2**
- ▶ Far passare il cavo della pompa attraverso il tubo vuoto per cavi.
- 🕒 Accertare che l'interruttore a galleggiante penzoli liberamente verso il basso (posizione di riposo).

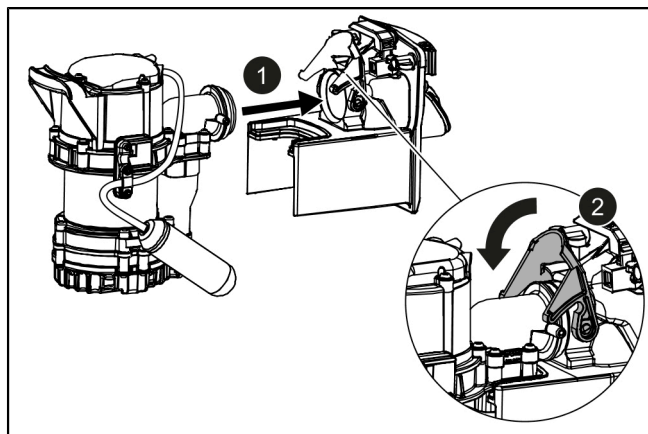

#### 4.6 Prova di tenuta

- 👁️ Accertare che l'apparecchio sia privo di corrente.

- ▶ Riempire il contenitore di acqua pulita fino a raggiungere il bordo superiore del contenitore stesso (non del rialzo).
- ▶ Controllare se da uno dei collegamenti fuoriesce dell'umidità.
- ▶ Pompare via l'acqua.

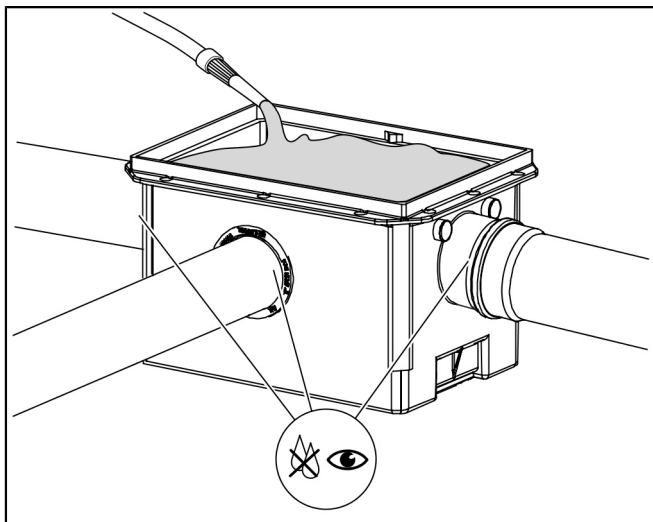

## 5 Messa in funzione

- ▶ Controllare che i passi descritti nel capitolo “Montaggio” siano stati eseguiti regolarmente.
- ▶ Liberare il contenitore da eventuali detriti.
- ▶ Generare l'alimentazione di corrente dell'impianto. Sollevare l'interruttore a galleggiante per controllare se la pompa ad immersione si attiva autonomamente.
- ✓ Con l'allacciamento del cavo di collegamento (dei cavi di collegamento) all'alimentazione di corrente, l'impianto è acceso.

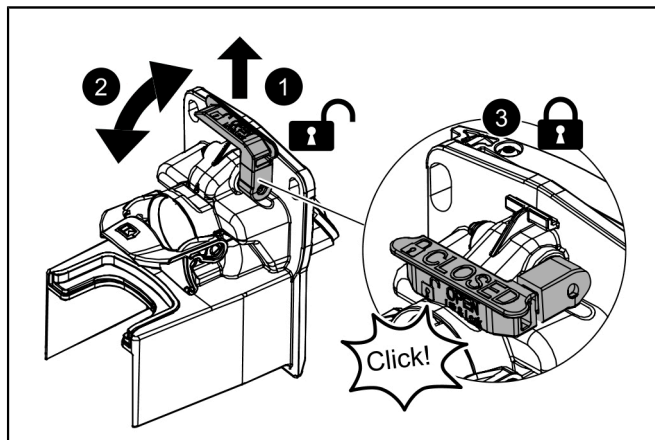

### ATTENZIONE

Accertare che la chiusura di emergenza si trovi in posizione OPEN (posizione normale). Se la chiusura di emergenza viene chiusa, esiste il rischio di allagamento a causa delle acque di scarico prodotte internamente.

#### Chiusura della chiusura di emergenza (Lift&Lock)

- ▶ Tirare la leva della chiusura di emergenza verticalmente verso l'alto. ❶
- ✓ La leva della chiusura di emergenza si sblocca in modo udibile. ❷
- ▶ Ribaltare la leva della chiusura di emergenza fino all'arresto. ❸
- ✓ La chiusura di emergenza è chiusa. Il flusso delle acque di scarico è impedito in entrambe le direzioni.

## 6 Manutenzione



### AVVISO

#### Mettere fuori tensione l'impianto!

- ▶ Accertare che i componenti elettrici siano separati dall'alimentazione di tensione durante i lavori.

### 6.1 Intervallo di manutenzione

La manutenzione deve essere eseguita secondo le indicazioni della norma almeno nei seguenti intervalli:

- Semestralmente (EN 13564)

#### Controllo visivo

- L'impianto deve essere controllato mensilmente dall'utente tramite l'introduzione di acqua, il sollevamento dell'interruttore a galleggiante e l'azionamento della chiusura di emergenza (chiusura e riapertura).

### 6.2 Preparazione della manutenzione

- ▶ Togliere la copertura. ❶
- ▶ Aprire la chiusura manuale sull'alloggiamento della cerniera. ❷
- ▶ Togliere la pompa. ❸

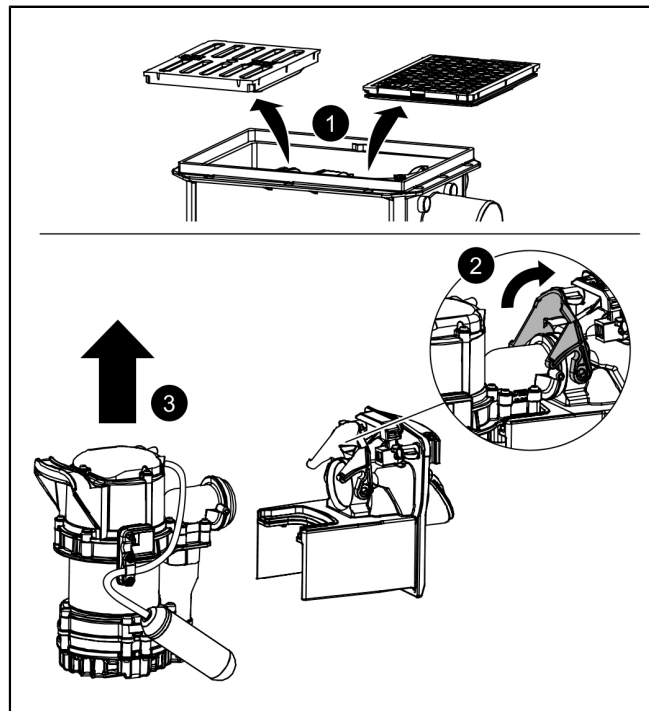



### 6.3 Manutenzione della pompa

#### Pulizia/manutenzione della girante libera

- ▶ Controllare la libertà di movimento delle parti mobili. ❶
  - ▶ Smontare il cestello di aspirazione.
  - ▶ Smontare il corpo della spirale.
  - ▶ Verificare la presenza di deformazioni e la libertà di movimento della girante libera.
- ▶ Liberare l'apertura di aerazione e sfiato. ❷
- ▶ Controllare la mobilità dell'interruttore a galleggiante.
  - ▶ Lavare la girante libera smontata in un bagno d'acqua.
  - ▶ Pulire l'interruttore a galleggiante con un panno umido.
  - ▶ Rimontare la pompa in ordine inverso.

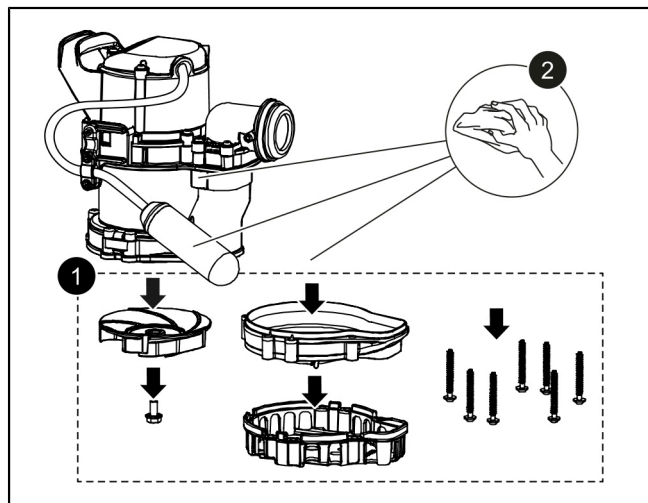

### 6.4 Manutenzione di ulteriori componenti dell'impianto

- ▶ Svitare entrambi i dadi dell'alloggiamento della cerniera. ❶
- ▶ Togliere l'alloggiamento della cerniera con la valvola anti-ristagno. ❷
- ▶ Immergere l'alloggiamento della cerniera e la valvola anti-ristagno in un bagno d'acqua. Eventualmente pulire ulteriormente i componenti. ❸
- ▶ Aspirare il contenitore con un aspiraliquidi, quindi pulire l'interno del contenitore con un panno umido.

- ▶ Rimontare i componenti in ordine inverso. Controllare se l'interruttore a galleggiante penzola liberamente verso il basso.
- ▶ Ripristinare il collegamento elettrico. Verificare che l'impianto si accenda.

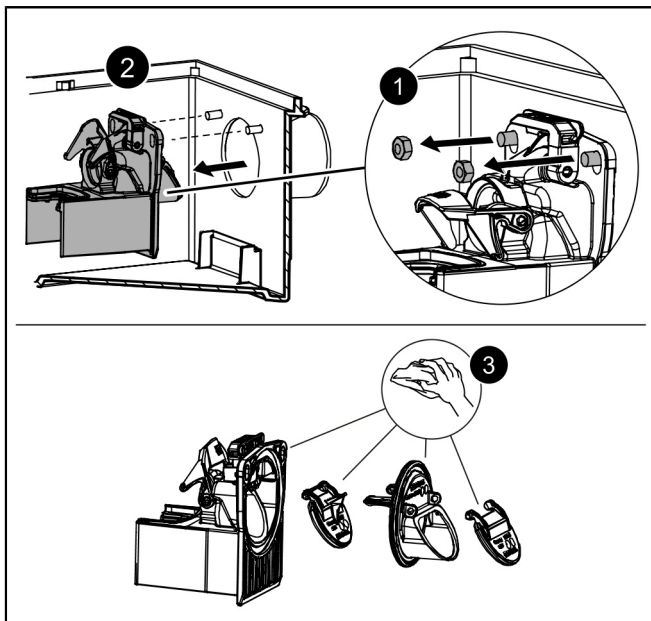

## 7 Aiuto in caso di disturbi

Errore	Causa	Misure correttive
La pompa non funziona	Nessuna tensione di rete elettrica presente	Controllare la tensione di rete elettrica
	Il fusibile per corrente domestica è scattato	Reinserire il fusibile
	Cavo di collegamento danneggiato	Riparazione solo a cura di un elettricista specializzato/partner di assistenza
	Interruttore a galleggiante guasto	Contattare il servizio clienti
	Surriscaldamento	La pompa ad immersione si riaccenderà automaticamente dopo l'abbassamento della temperatura
È stato rilevato il livello errato, viene visualizzato un errore di livello	Interruttore a galleggiante bloccato	Eseguire la manutenzione (vd. "Manutenzione della pompa", pagina 57)
Girante libera bloccata	Delle sostanze solide si sono incastrate tra la girante libera e il corpo della spirale	Eseguire la manutenzione (vd. "Manutenzione della pompa", pagina 57)
Portata ridotta	Cestello di aspirazione intasato	Eseguire la manutenzione (vd. "Manutenzione della pompa", pagina 57)
	Usura del corpo della spirale	Sostituire il corpo della spirale
	Usura della girante libera	Sostituire la girante libera
	Apertura di aerazione e sfiato intasata	Lavare l'apertura di aerazione e sfiato



<b>Errore</b>	<b>Causa</b>	<b>Misure correttive</b>
Allagamento	Chiusura di emergenza in posizione chiusa	Aprire la chiusura di emergenza



## Inhoud

1	Informatie over deze handleiding.....	62
2	Veiligheid.....	62
3	Technische gegevens.....	66
4	Montage.....	67
5	Inbedrijfstelling.....	70
6	Onderhoud.....	71
7	Hulp bij storingen.....	74

## Beste klant,

Als premium fabrikant van innovatieve producten voor de afwateringstechniek biedt KESSEL totale systeemoplossingen en klantgerichte service. Wij stellen hierbij maximale kwaliteitsnormen en zetten consequent in op duurzaamheid, niet alleen bij de productie van onze producten, maar ook met het oog op hun langdurige gebruik zetten wij ons in voor een permanente bescherming van u en uw eigendom.

KESSEL AG  
Bahnhofstraße 31  
D-85101 Lenting, Duitsland



Bij technische vragen helpen onze gekwalificeerde servicepartners u met alle plezier op locatie verder. U vindt uw contactpersoon op:

[www.kessel-nederland.nl/service](http://www.kessel-nederland.nl/service)







Indien nodig ondersteunen onze servicepartners met diensten zoals inbedrijfstelling, onderhoud of algemene inspectie in de gehele DACH-regio, andere landen op aanvraag.

Informatie over afwikkeling en bestelling vindt u op:  
<http://www.kessel-nederland.nl/contact/nederland>



## 1 Informatie over deze handleiding

De volgende weergaveconventies maken de oriëntatie eenvoudiger:

Afbeelding	Uitleg
[1]	zie afbeelding 1
[5]	Positienummer 5 van nevenstaande afbeelding
<b>1 2 3 4 5</b> ...	Handeling op de afbeelding
 Controleren of de handbesturing is ingeschakeld.	Voorwaarde voor de handeling
 Op OK drukken.	Werkstap
 De installatie is bedrijfsklaar.	Resultaat van de handeling
zie "Veiligheid", pagina 62	Kruisverwijzing naar hoofdstuk 2
<b>Vetgedrukt</b>	Bijzonder belangrijke of voor de veiligheid relevante informatie
<i>Cursief schrift</i>	Variant of extra informatie (geldt bijv. alleen voor ATEX-variant)
	Technische instructies die in acht moeten worden genomen.

## 2 Veiligheid

### 2.1 Algemene veiligheidsinstructies



#### **LET OP** Installatie vrijschakelen!

- ▶ Waarborgen dat de elektrische componenten tijdens de werkzaamheden losgekoppeld zijn van de voedingsspanning.



#### **WAARSCHUWING** Spanningvoerende delen

- Bij werkzaamheden aan de elektrische bekabeling en aansluitingen het onderstaande in acht nemen.
- ▶ Voor alle aansluitingen en installatiewerkzaamheden aan de installatie gelden nationale voorschriften voor elektrische veiligheid.
  - ▶ De installatie moet via een lekstroomvoorziening (RCD) met een nominale lekstroom van niet meer dan 30 mA worden gevoed.

### 2.2 Personeel/kwalificatie

Om de langdurige betrouwbaarheid van de installatie te garanderen, mogen alleen de volgende werkzaamheden worden uitgevoerd door personen met de genoemde kwalificaties.

Persoon	Vrijgegeven activiteiten bij KESSEL-installaties		
Gebruiker	Visuele inspectie		
Deskundige (kent en begrijpt gebruiksaanwijzing)		Lediging, reiniging (binnenkant), controleren van de werking	
Vakkundige persoon (volgens inbouwhandleiding en uitvoeringsnormen)			Inbouw, vervanging, onderhoud van componenten, aansluiting aan de stroomvoorziening, inbedrijfstelling

### 2.3 Reglementair gebruik

De terugstuwpompinstallatie dient als afwateringsinstallatie voor fecaliënvrij, huishoudelijk of bedrijfsmatig afvalwater.

De installatie is bestand tegen huishoudelijke zuren en logen. Condenswater uit hr-apparatuur moet worden geneutraliseerd of verdund. Als alternatief kan er ook een chemicaliënresistente maatoplossing worden geleverd (individual@kessel.de). Om vorstschade te voorkomen, moet de installatie binnenshuis worden ingebouwd.

De installatie bevat een terugstuwbeveiliging type 5. Als er tijdens terugstuw water wordt gebruikt, dan wordt het afvalwater tegen de terugstuw in weggepompt.

Art.nr.:	Benaming	Toepassing
32500	Opzetstuk	Verdiepte inbouw
850114, 850116	Doorvoerrubber	extra buisleidingen

### Garantie-informatie

- ⓘ Er mogen alleen voor het product bedoelde KESSEL-toebehoren worden gebruikt. Bij wijzigingen aan het product of het gebruik van niet-originele toebehoren vervalt de garantie.

### 2.4 Productomschrijving

De terugstuwpompinstallatie voor afvalwater zonder fecaliën is uitgerust met een pomp en twee mechanische terugstuwbeveiligingen, die bij terugstuw automatisch sluiten.

Normaal gesproken wordt voor de afwatering het natuurlijke verval naar het riool gebruikt. Tijdens de terugstuwfase verzorgt de geïntegreerde pomp de afwatering tegen de terugstuwdruk in rechtstreeks naar het afvoerkanaal.



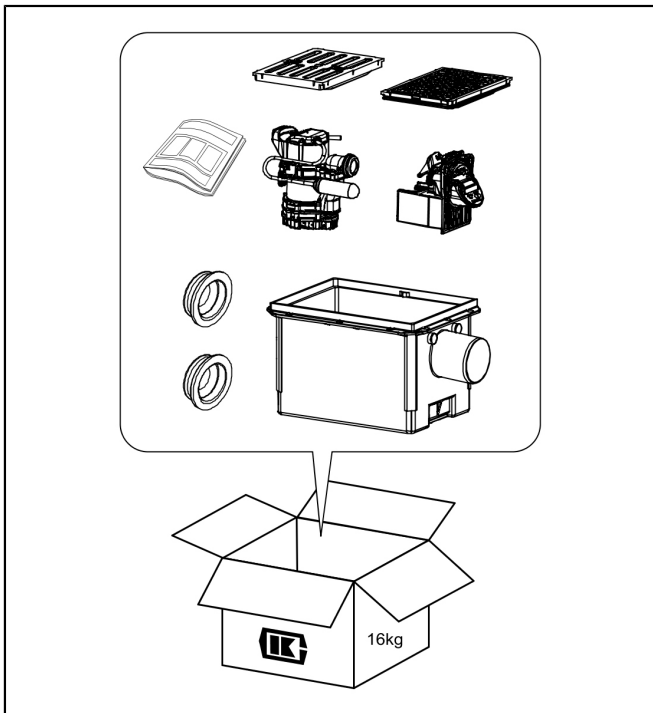



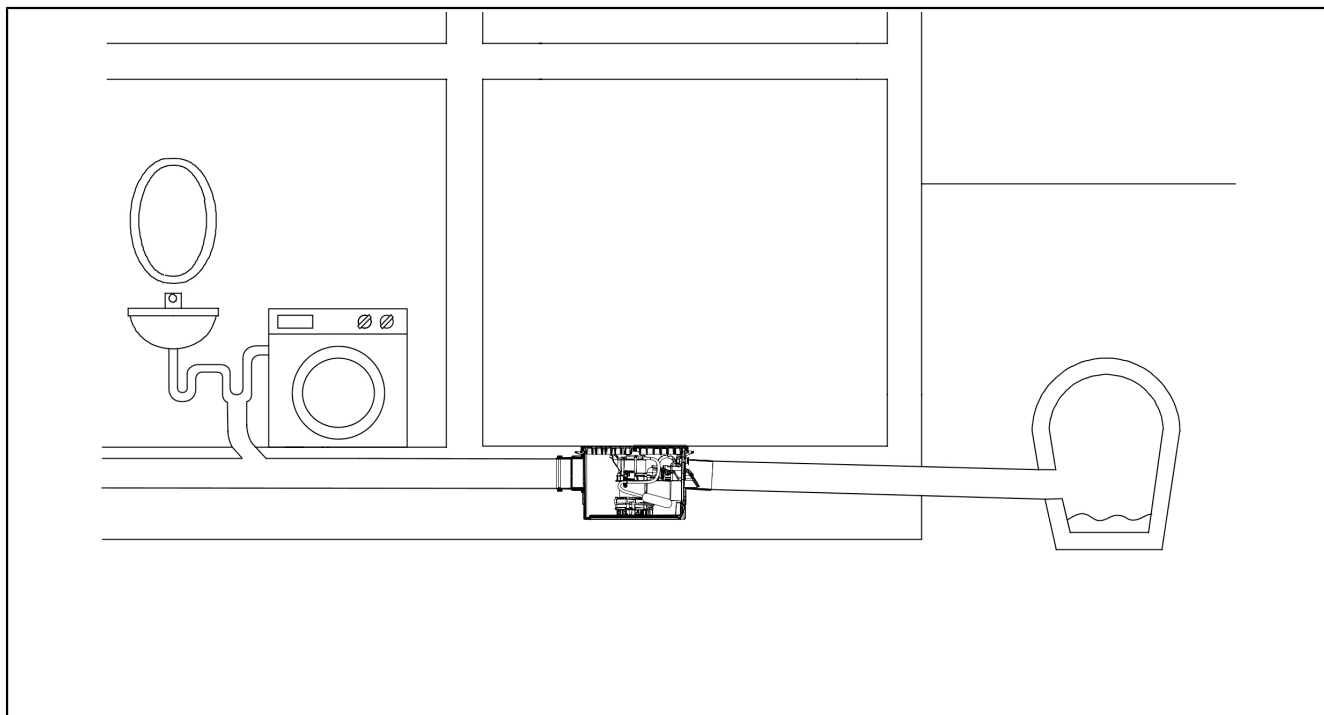

### 3 Technische gegevens

#### Technische gegevens pomp/elektrische installatie

Type pomp	GTF500 met vlotter
Modus	S1
Opnamevermogen P1	0,5 kW
Nominaal vermogen P2	0,36 kW
Bedrijfsspanning	230 V (50 Hz)
Nominale stroom	2,5 A
Opvoerhoogte	max. 8 m
Pompvermogen	10 m <sup>3</sup> /h
Beschermklasse (pomp)	IP 68 (3mWS)
Vereiste zekering	C16 A
RCD	30 mA

#### Technische gegevens reservoir/hydrauliek

Belastingsklasse	K3
Vrije kogeldoorlaat	10 mm
Temperatuur te verpompen materiaal (permanent)	35 °C
Gewicht	16 kg

#### Technische gegevens reservoir/hydrauliek

Terugstuwbeveiliging	EN 13564 type 5
Nuttig volume	ca. 7,0 l
Nominale wijdte afvoer	DN100

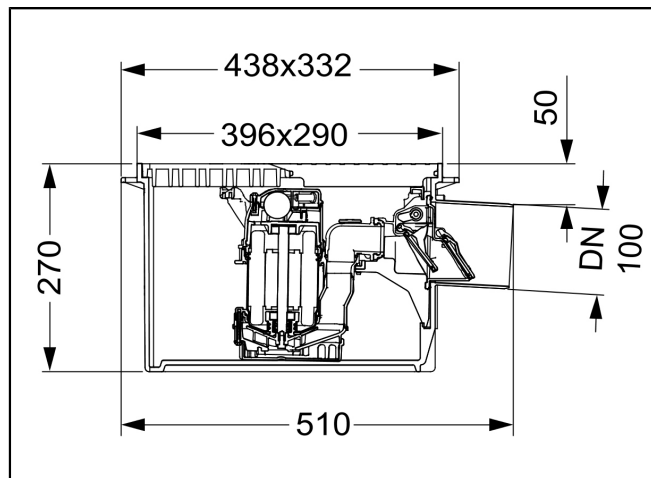

## 4 Montage

### 4.1 Aansluiting op de hoofdafvoer

► Aansluiting op de hoofdafvoer (DN100) tot stand brengen.

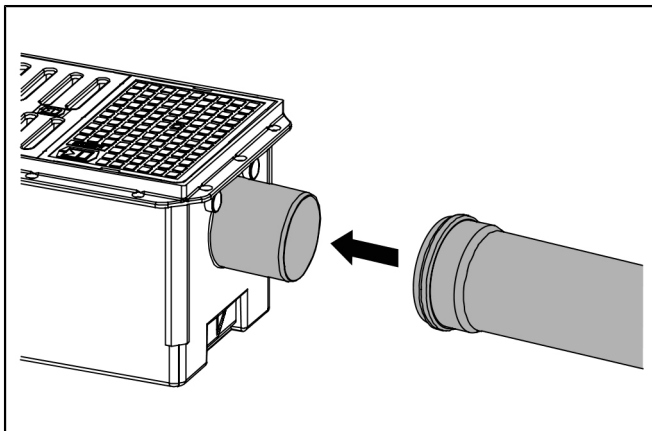

① De afdekklaaf dient tijdens de bouwphase tegeljkertijd als bescherming.

### 4.2 Verdtepte inbouw

👁 Voor een verdtepte inbouw uitsluitend het KESSEL-verlengstuk art.nr. 32500 gebruiken.

① Niet meer dan één verlengstuk monteren, om de maximale inbouwtepte niet te overschrijden.

### 4.3 Buisleidingen aansluiten

#### Evt. extra leidingen boren/monteren (max. DN100)

- ① Als er geen ontluhting via de afdekklaaf plaatsvindt, moet een aparte ontluhtingsleiding (via het dak) worden aangebracht.
- ① Extra aansluitingen (extra aanvoeren, mantelbuizen, ontluhtingsleidingen) moeten minimaal op de hoogte van de voorgeboorde toevoeren en met een minimale onderlinge afstand van 10 cm worden uitgevoerd.
- ① KESSEL-gatenzaag (art.nr. 500101) o.g. gebruiken voor het boren van extra leidingen.
- ① Leidingen mogen niet zo diep worden geplaatst dat functies (bijv. de vlotterschakelaar) worden belemmerd.

## 4.4 Montage kleppenbehuizing

- ▶ Kleppenbehuizing met de onderkant naar voren plaatsen **1**
- ▶ en daarna op schroefdraad omhoogklappen. **2**
- ▶ Moeren op schroefdraad vastschroeven. **3**
- ▶ Eenhands sluiting omhoogklappen.

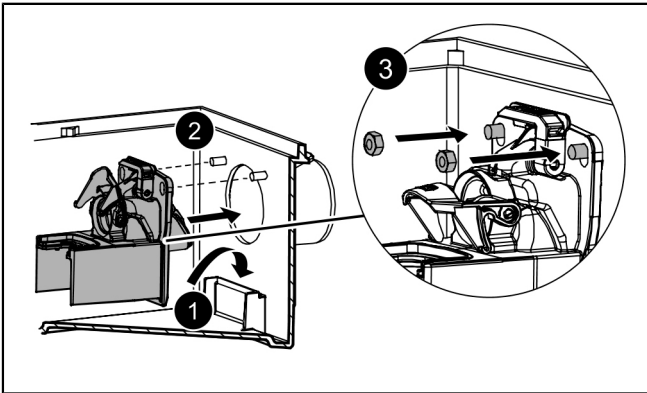

## 4.5 Pomp monteren

- ☞ Ervoor zorgen dat de afdichtingen ingevet zijn.
- ▶ De pomp op de perskoppeling aansluiten. **1**

- ▶ De eenhands sluiting vergrendelen. **2**
- ▶ De pompkabel door de lege mantelbuis trekken.
- ☞ Ervoor zorgen dat de vlotterschakelaar vrij naar beneden hangt (rustpositie).

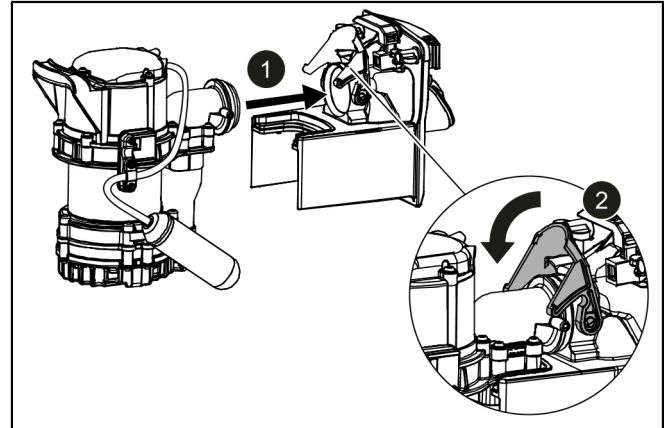

## 4.6 Lekttest

- ☞ Garanderen dat de installatie stroomloos is.
- ▶ Het reservoir vullen met schoon water tot de bovenkant van het reservoir (niet het opzetstuk) is bereikt.
- ▶ Controleren of de aansluitingen vochtig worden.
- ▶ Water wegpompen.

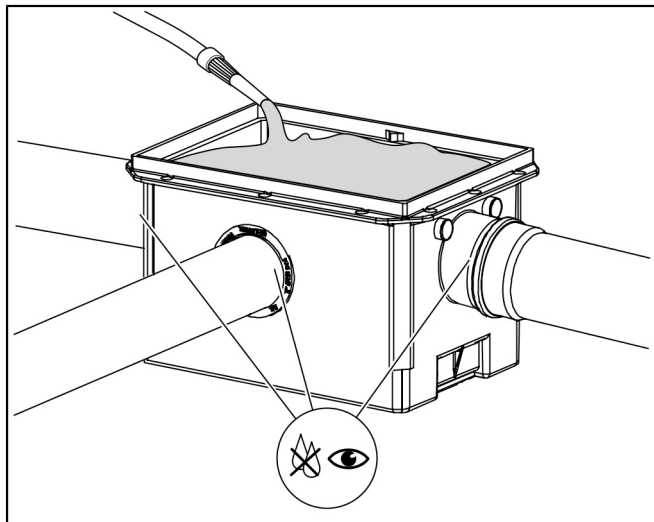

## 5 Inbedrijfstelling

- ▶ Controleren of de in hoofdstuk Montage uitgelegde stappen op de juiste wijze zijn uitgevoerd.
- ▶ Reservoir evt. van bouwresten ontdoen.
- ▶ De voedingsspanning van de installatie herstellen. Door het optillen van de vlotterschakelaar controleren of de pomp zelfstandig draait.
- ✓ Bij het aansluiten van de aansluitleiding(en) op de voedingsspanning is de installatie ingeschakeld.

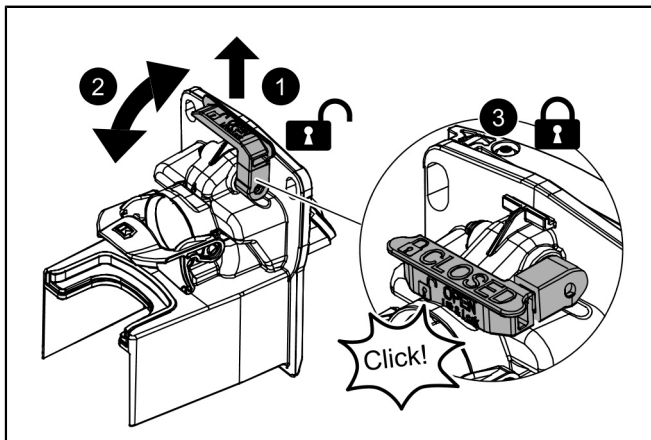

### VOORZICHTIG

Controleren of de noodafsluiter zich in de OPEN positie bevindt (normale positie). Als de noodafsluiter is gesloten, bestaat het gevaar van overstroming door de eigen gebruikers.

#### Noodafsluiter (Lock & Lift) sluiten

- ▶ Hendel van de noodafsluiter recht omhoog trekken. **1**
- ✓ De hendel springt hoorbaar los. **2**
- ▶ De hendel tot de aanslag neerklappen. **3**
- ✓ De noodafsluiter is nu gesloten. De doorstroming van water wordt in beide richtingen verhindert.

## 6 Onderhoud



### LET OP Installatie vrijchakelen!

- ▶ Waarborgen dat de elektrische componenten tijdens de werkzaamheden losgekoppeld zijn van de voedingsspanning.

### 6.1 Onderhoudsinterval

Het onderhoud moet conform de normen met de volgende tussenpozen gebeuren:

- halfjaarlijks (EN 13564)

#### Visuele controle

- De installatie moet elke maand door de exploitant worden gecontroleerd door water toe te voeren, de vlotterschakelaar op te tillen en de noodafsluiter te gebruiken (sluiten en weer openen).

### 6.2 Voorbereiding van het onderhoud

- ▶ Afdekking uitnemen. ❶
- ▶ Eenhands sluiting op de kleppenbehuizing openen. ❷
- ▶ Pomp uittillen. ❸

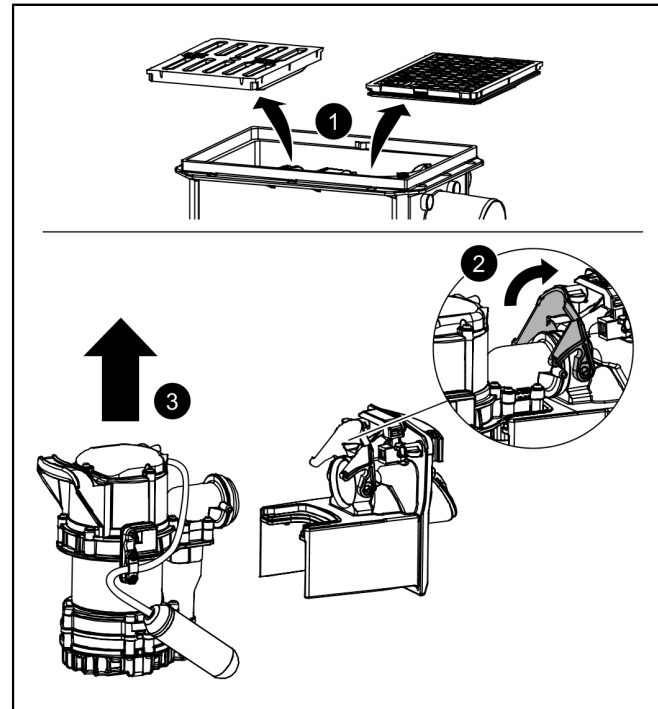

## 6.3 Onderhoud van de pomp

### De open waaier schoonmaken/onderhouden

- ▶ Bewegbare delen controleren of deze vrij bewegen. **1**
  - ▶ De aanzuigkorf demonteren.
  - ▶ De spiraalbehuizing demonteren.
  - ▶ De open waaier op vervormingen en gemakkelijk draaien controleren.
- ▶ De ontluchtingsopening vrijmaken. **2**
- ▶ Controleren of de vlotterschakelaar kan bewegen.
  - ▶ De vrijgemaakte open waaier m.b.v. een waterbad schoonmaken.
  - ▶ De vlotterschakelaar met een vochtige doek afnemen.
  - ▶ De pomp in omgekeerde volgorde weer monteren.

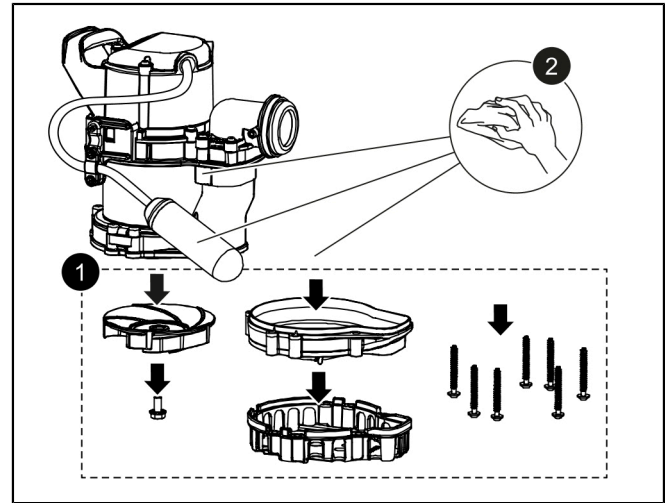

## 6.4 Onderhoud van overige installatiecomponenten

- ▶ Beide moeren van de kleppenbehuizing afschroeven. **1**
- ▶ Kleppenbehuizing met de terugstuwkleppen verwijderen. **2**
- ▶ Kleppenbehuizing en terugstuwkleppen in waterbad dompelen. Eventueel onderdelen aanvullend reinigen. **3**
- ▶ Het reservoir met een waterzuiger leegzuigen, het reservoir (aan de binnenkant) met een vochtige doek schoonmaken.



- ▶ De onderdelen weer in omgekeerde volgorde monteren. Controleren of de vlotterschakelaar vrij naar beneden hangt.
- ▶ De voedingsspanning weer aansluiten. Controleren of de installatie start.

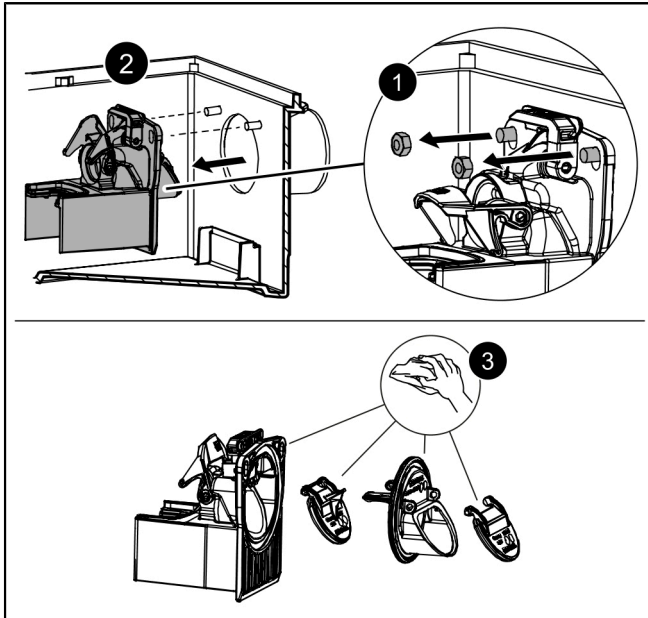

## 7 Hulp bij storingen

Storing	Oorzaak	Herstelmaatregelen
Pomp loopt niet	Geen netspanning aanwezig	Netspanning controleren
	De zekering in de meterkast is geactiveerd	Zekering weer inschakelen
	Voedingskabel beschadigd	Reparatie alleen door elektricien/servicepartner
	Vlotterschakelaar defect	Contact met de klantenservice opnemen
	Oververhitting	Dompelpomp schakelt na temperatuurdaling automatisch in.
Verkeerd niveau gedetecteerd, niveaufout weergegeven	Vlotterschakelaar geblokkeerd	Onderhoud uitvoeren (zie "Onderhoud van de pomp", pagina 72)
Open waaier geblokkeerd	Er hebben zich vaste stoffen tussen de open waaier en spiraalbehuizing vastgezet.	Onderhoud uitvoeren (zie "Onderhoud van de pomp", pagina 72)
Verminderde afvoercapaciteit	Aanzuigkorf verstopt	Onderhoud uitvoeren (zie "Onderhoud van de pomp", pagina 72)
	Slijtage van de spiraalbehuizing	De spiraalbehuizing vervangen
	Slijtage van de open waaier	De open waaier vervangen
	De ontluchtingsopening is verstopt	De ontluchtingsopening schoonmaken
Overstroming	Noodafsluiter in gesloten positie	Noodafsluiter openen

## Spis treści

1	Wskazówki dotyczące niniejszej instrukcji.....	76
2	Bezpieczeństwo.....	76
3	Dane techniczne.....	80
4	Montaż.....	81
5	Uruchomienie.....	84
6	Konserwacja.....	85
7	Pomoc w razie usterek.....	88

## Szanowna Klientko, szanowny Kliencie!

Jako producent najwyższej klasy innowacyjnych produktów z zakresu techniki odwadniania firma KESSEL oferuje kompleksowe rozwiązania systemowe i serwis odpowiadający potrzebom klientów. Konsekwentnie stawiamy na jakość i trwałość rozwiązań. Nie tylko podczas produkcji naszych urządzeń, lecz również w zakresie ich długotrwałego użytkowania dbamy o to, by zagwarantowane było bezpieczeństwo użytkownika i jego mienia.

KESSEL AG  
Bahnhofstraße 31  
85101 Lenting, Niemcy



W razie pytań natury technicznej proszę zwrócić się do naszych fachowych partnerów serwisowych w Państwa okolicy.

Osobę kontaktową znajdą Państwo tutaj:

[www.kessel.de/kundendienst](http://www.kessel.de/kundendienst)



W razie potrzeby nasz serwis techniczny oferuje Państwu usługi w zakresie uruchomienia, konserwacji i inspekcji generalnej na całym terenie Niemiec, Austrii i Szwajcarii, inne kraje na żądanie. Informacje na temat realizacji i zamówienia patrz tutaj:

<http://www.kessel.de/service/kundenservice.html>

## 1 Wskazówki dotyczące niniejszej instrukcji

Poniższe formy oznaczeń ułatwiają orientację:

Oznaczenie	Objaśnienie
[1]	patrz rys. 1
(5)	Numer pozycji 5 na rysunku obok
① ② ③ ④ ⑤ ...	Krok postępowania na rysunku
👁️ Sprawdzić, czy aktywowane zostało sterowanie ręczne.	Warunek postępowania
▶️ Nacisnąć przycisk OK.	Krok postępowania
✓ Urządzenie jest gotowe do pracy.	Wynik postępowania
<i>patrz "Bezpieczeństwo", strona 76</i>	Odniesienie do rozdz. 2
<b>Czcionka pogrubiona</b>	Informacja szczególnie ważna lub istotna dla bezpieczeństwa
<i>Kursywa</i>	Wariant lub informacja dodatkowa (np. obowiązuje tylko dla wariantu ATEX)
ⓘ	Wskazówki techniczne, których należy szczególnie przestrzegać.

## 2 Bezpieczeństwo

### 2.1 Ogólne zasady bezpieczeństwa



#### NOTYFIKACJA

##### **Odłączyć urządzenie od zasilania!**

- ▶️ Upewnić się, że komponenty elektryczne są na czas prac odłączone od zasilania napięciem.



#### OSTRZEŻENIE

##### **Elementy będące pod napięciem**

Podczas prac przy przewodach i przyłączach elektrycznych należy przestrzegać następujących wskazań.

- ▶️ Do wszystkich prac związanych z podłączeniem i instalacją na urządzeniu mają zastosowanie przepisy krajowe dot. bezpieczeństwa elektrycznego.
- ▶️ Urządzenie musi posiadać wyłącznik różnicowo-prądowy (RCD) o prądzie zadziałania nie większym niż 30 mA.

### 2.2 Kwalifikacje personelu

Aby zapewnić stałe bezpieczeństwo urządzenia wykonywać można wyłącznie następujące czynności, zgodnie z kwalifikacjami posiadanymi przez osobę je wykonującą.

Osoba	Dozwolone czynności przy urządzeniach KESSEL		
Użytkownik	Kontrola wzrokowa		
Osoba o odpowiednich kwalifikacjach, (zna i rozumie instrukcję obsługi)		Opróżnienie, czyszczenie (wnętrza), kontrola działania	
Fachowiec, (zgodnie z instrukcją montażu i normami wykonania)			Instalacja, wymiana, konserwacja komponentów, podłączenie do sieci elektrycznej, uruchomienie

### 2.3 Zastosowanie zgodnie z przeznaczeniem

Zawór przeciwwzalewowy z pompą służy jako urządzenie kanalizacyjne do ścieków domowych lub przemysłowych, które nie zawierają fekaliiów.

Urządzenie jest odporne na występujące w gospodarstwach domowych kwasy i zasady. Kondensat z urządzeń kondensacyjnych należy zneutralizować lub rozcieńczyć. Alternatywnie można również zakupić odporny na chemikalia specjalny roztwór ([kessel@kessel.pl](mailto:kessel@kessel.pl)). Aby zapewnić ochronę przed mrozem, urządzenie należy zainstalować w budynku.

Urządzenie zawiera zawór przeciwwzalewowy typu 5. Jeśli urządzenia zużywające wodę (np. toalety) pracują podczas przepływu zwrotnego, ścieki odpompowywane są w kierunku odwrotnym do ciśnienia tego przepływu.

Nr art.	Nazwa	Miejsce użytkowania
32500	Nasada	Pogłębiona zabudowa
850114, 850116	Uszczelka do przeprowadzenia przewodu rurowego	Dodatkowe przewody rurowe

### Informacja o gwarancji

ⓘ Stosować wyłącznie osprzęt produkcji firmy KESSEL, przewidziany specjalnie do tego produktu. W przypadku modyfikacji produktu lub używania nieoryginalnych części gwarancja wygasa.

## 2.4 Opis produktu

Zawór przeciwwalewowy z pompą do ścieków bez fekalii jest wyposażony w dwie mechaniczne kłapy, które samoczynnie zamykają się podczas przepływu zwrotnego.

W normalnym stanie woda odprowadzana jest z naturalnym spadkiem do kanału. Odprowadzanie ścieków w fazie przepływu zwrotnego odbywa się dzięki zintegrowanej pompie w kierunku odwrotnym do ciśnienia przepływu zwrotnego, bezpośrednio do kanału.

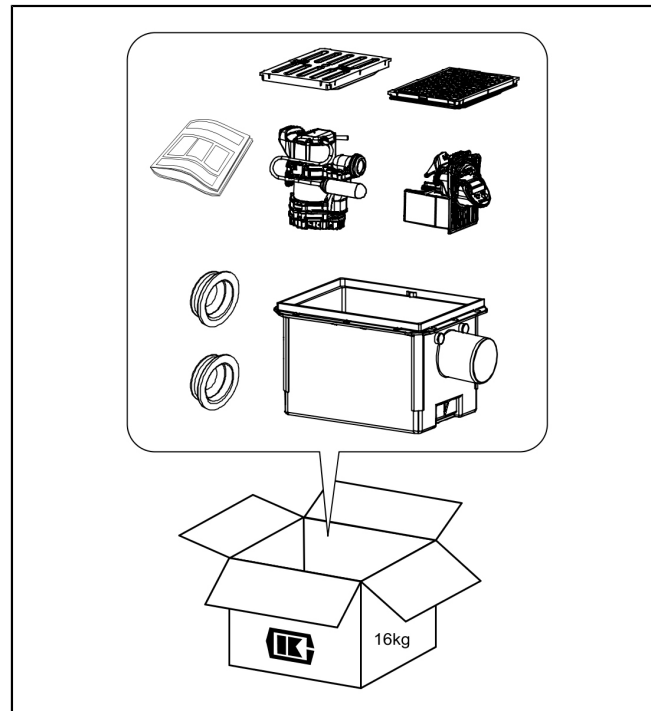

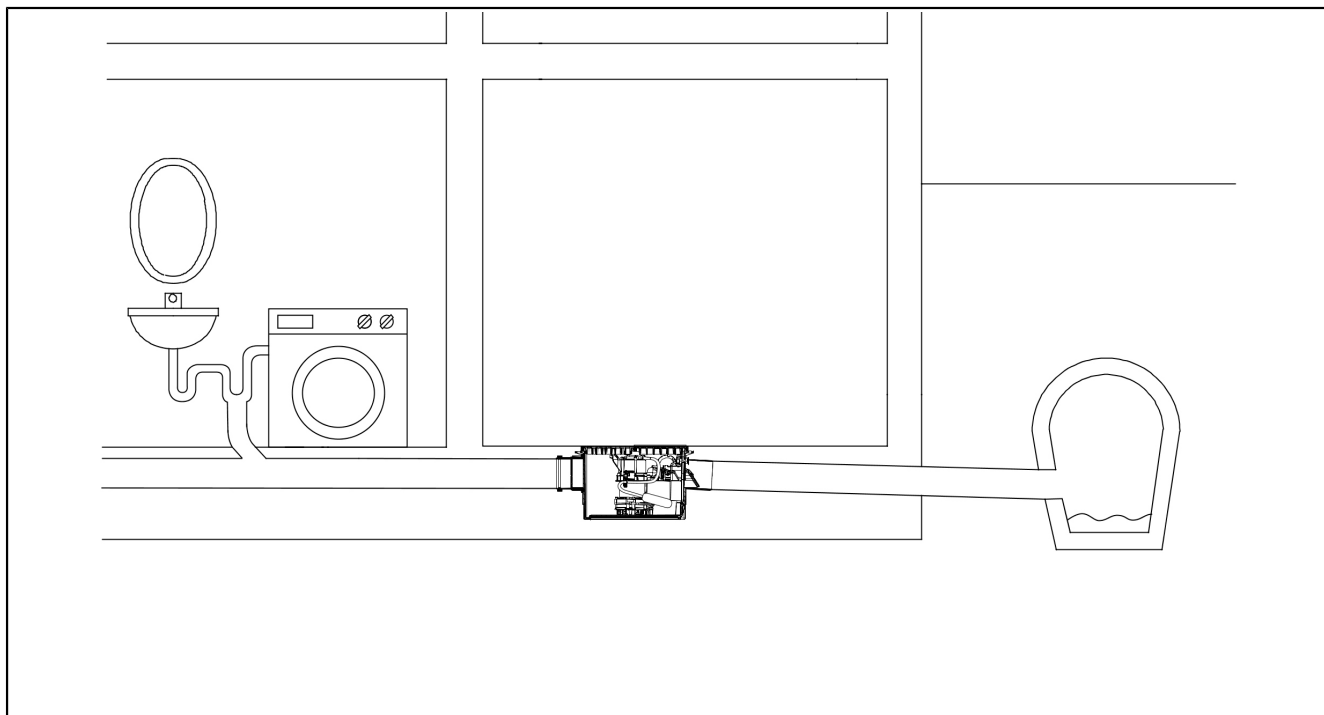

### 3 Dane techniczne

#### Dane techniczne pompy / elektryki

Typ pompy	GTF500 z przełącznikiem pływakowym
Tryb roboczy	S1
Pobór mocy P1	0,5 kW
Moc znamionowa P2	0,36 kW
Napięcie robocze	230 V (50 Hz)
Prąd znamionowy	2,5 A
Wysokość podnoszenia	maks. 8 m
Wydajność	10 m <sup>3</sup> /h
Stopień ochrony (pompy)	IP 68 (3mWS)
Wymagane zabezpieczenie	C16 A
RCD	30 mA

#### Dane techniczne zbiornika / hydrauliki

Klasa obciążenia	K3
Wolny przelot	10 mm
Temperatura tłoczonego medium, przy pracy stałej	35°C

#### Dane techniczne zbiornika / hydrauliki

Ciężar	16 kg
Ochrona przeciwzalewowa	EN 13564 typ 5
Objętość użytkowa	ok. 7,0 l
Wielkość nominalna odpływu	DN100

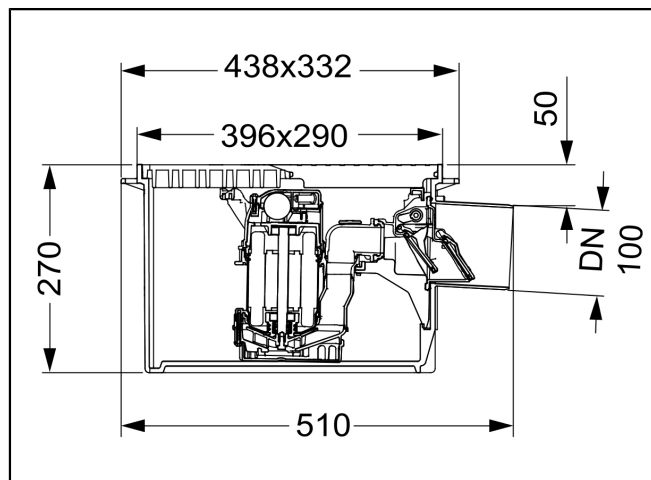



## 4 Montaż

### 4.1 Podłączenie do ogólnego przewodu zbiorczego

- ▶ Wykonać podłączenie do ogólnego przewodu zbiorczego (DN100).

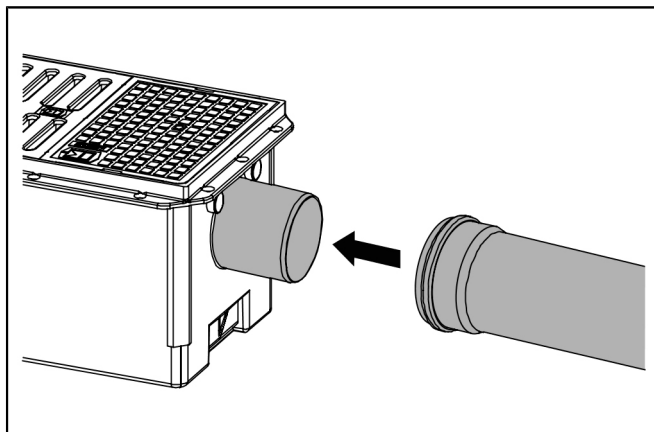

- ⓘ Pokrywa służy jednocześnie jako ochrona na czas zabudowy.

### 4.2 Pogłębiona zabudowa

- Ⓞ Do pogłębionej zabudowy należy używać wyłącznie przedłużki KESSEL nr art. 32500.

- ⓘ Nie używać więcej niż jednej przedłużki, aby nie przekroczyć maksymalnej głębokości zabudowy.

### 4.3 Podłączenie przewodów rurowych

#### W razie potrzeby wywiercić/zamontować dodatkowe przewody (maks. DN100)

- ⓘ Jeżeli odpowietrzanie nie odbywa się poprzez pokrywę, należy poprowadzić osobny przewód wentylacyjny (powyżej poziomu dachu).
- ⓘ Dodatkowe przyłącza (dodatkowe dopływy, przejścia kablowe, przewody wentylacyjne) muszą być wykonane przynajmniej na wysokości wywierconych wstępnie dopływów oraz w odstępach minimalnych po 10 cm względem siebie.
- ⓘ Do wiercenia otworów na dodatkowe przewody używać wyłącznie otwornicy KESSEL (nr art. 500101) lub otwornicy o podobnej jakości.
- ⓘ Rury wsuwać na tyle, by nie uszkodzić elementów funkcyjnych (np. przełączników pływakowych).

## 4.4 Montaż obudowy kłapy

- ▶ Obudowę kłapy zawiesić krawędzią spodnią do przodu, **1**
- ▶ następnie odchylić w górę na gwint. **2**
- ▶ Wkręcić na gwint nakrętki. **3**
- ▶ Ustawić do góry zamknięcie obsługiwane jedną ręką.

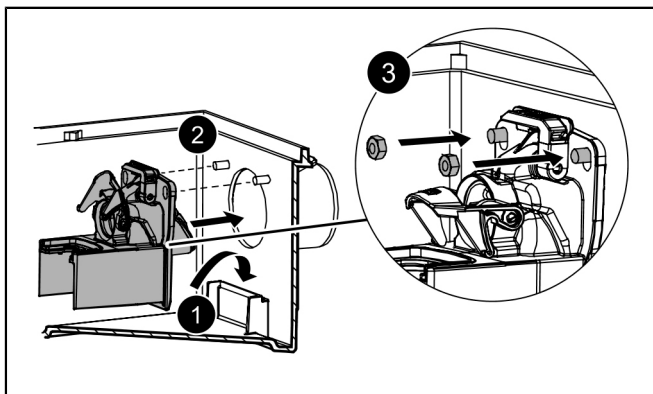

## 4.5 Montaż pompy

- ☞ Upewnić się, że uszczelki są nasmarowane.
- ▶ Podłączyć pompę do króćca tłocznego. **1**

- ▶ Zablokować zamknięcie obsługiwane jedną ręką. **2**
- ▶ Poprowadzić kabel pompy przez rurę ochronną na kablu.
- ① Upewnić się, że przełącznik pływakowy zwisa swobodnie w dół (pozycja spoczynku).

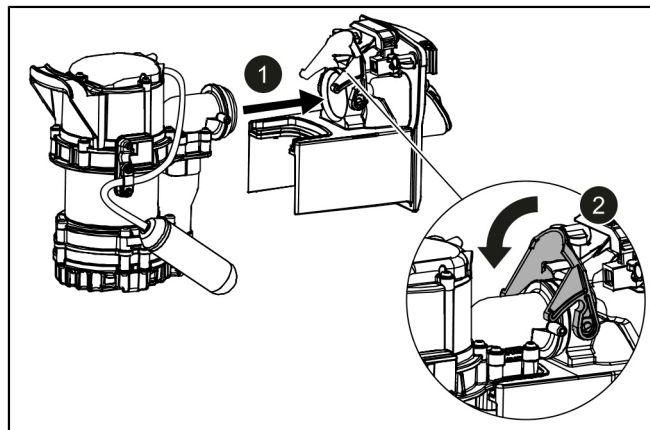

## 4.6 Badanie szczelności

- ☞ Upewnić się, że urządzenie nie jest podłączone do prądu.
- ▶ Doprowadzić do zbiornika urządzenia czystą wodę, napełniając go do górnej krawędzi zbiornika (nie nasady).
- ▶ Sprawdzić, czy na którymś z złączy nie widać wilgoci.
- ▶ Odpompować wodę.

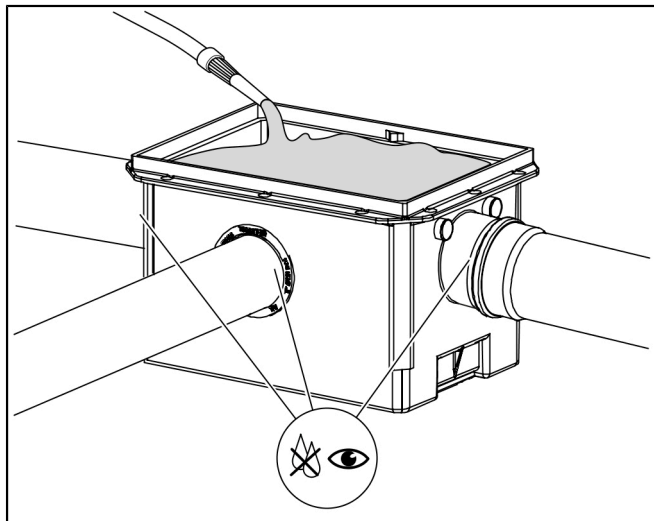

## 5 Uruchomienie

- ▶ Sprawdzić, czy kroki opisane w rozdziale Montaż zostały prawidłowo wykonane.
- ▶ Usunąć ze zbiornika ewentualnie obecny gruz budowlany.
- ▶ Podłączyć urządzenie do prądu. Przez uniesienie przełącznika pływakowego sprawdzić, czy pompa zatapialna samoczynnie załącza się.
- ✓ Po podłączeniu przewodu przyłączeniowego / przewodów przyłączeniowych do prądu urządzenie jest włączone.

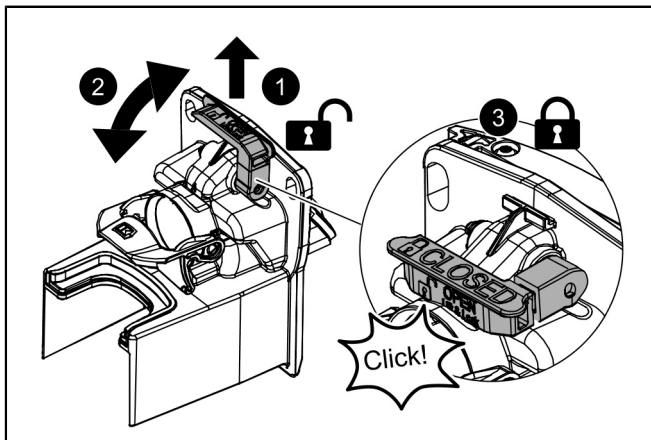

### PRZESTROGA

Upewnić się, że zamknięcie awaryjne znajduje się w pozycji OPEN (otwarte, położenie normalne). Jeśli zamknięcie awaryjne jest zamknięte, zachodzi niebezpieczeństwo, że domowe urządzenia pobierające wodę wyleją.

#### Zamykanie zamknięcia awaryjnego (Lift&Lock)

- ▶ Dźwignię zamknięcia awaryjnego pociągnąć pionowo w górę. ❶
- ✓ Słychać będzie charakterystyczny odgłos kliknięcia zamknięcia awaryjnego. ❷
- ▶ Przełożyć dźwignię zamknięcia awaryjnego do oporu. ❸
- ✓ Zamknięcie awaryjne jest teraz zamknięte. Przepływ ścieków w obu kierunkach jest wstrzymany.

## 6 Konserwacja



### NOTYFIKACJA

#### Odłączyć urządzenie od zasilania!

- ▶ Upewnić się, że komponenty elektryczne są na czas prac odłączone od zasilania napięciem.

### 6.1 Częstotliwość konserwacji

Konserwację należy wykonywać zgodnie z normą w następujących odstępach czasu:

- co pół roku (Pn-En13564)

#### Kontrola wzrokowa

- Użytkownik musi co miesiąc sprawdzać urządzenie, wpuszczając wodę, podnosząc przełącznik pływakowy i uruchamiając zamknięcie awaryjne (zamknąć i ponownie otworzyć).

### 6.2 Przygotowanie konserwacji

- ▶ Wyjąć pokrywę. ❶
- ▶ Otworzyć zamknięcie obsługiwane jedną ręką na obudowie klapy. ❷
- ▶ Wyjąć pompę. ❸

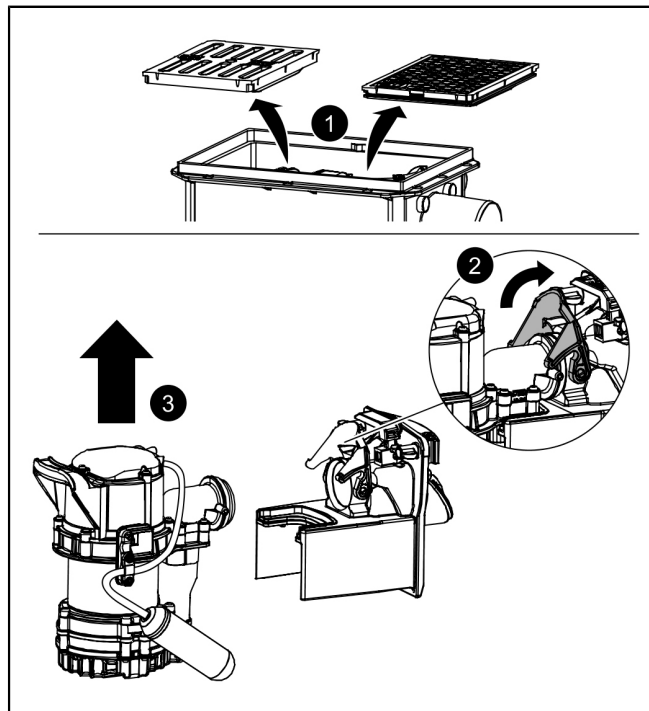

## 6.3 Konserwacja pompy

### Wymienić wirnik z wolnym przelotem/wykonać jego konserwację

- ▶ Sprawdzić odstęp użytkowy ruchomych części. ❶
  - ▶ Zdemontować kosz ssący.
  - ▶ Zdemontować korpus spiralny.
  - ▶ Sprawdzić wirnik z wolnym przelotem pod kątem odkształceń i swobody ruchu.
- ▶ Udrożnić otwór odpowietrzający. ❷
- ▶ Sprawdzić swobodę ruchu przełącznika pływakowego.
  - ▶ Wyczyścić odsłonięty wirnik z wolnym przelotem w kąpeli wodnej.
  - ▶ Wytrzeć wilgotną ścierką przełącznik pływakowy.
  - ▶ Ponownie zmontować pompę w odwrotnej kolejności.

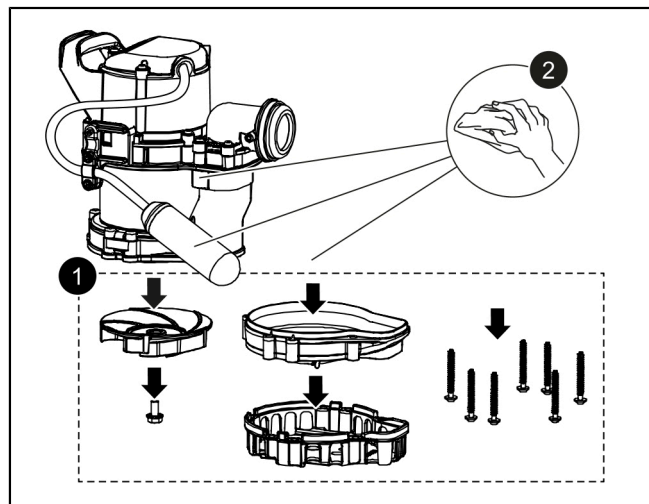

## 6.4 Konserwacja pozostałych komponentów urządzenia

- ▶ Odkręcić obydwie nakrętki na obudowie kłapy. ❶
- ▶ Zdjąć obudowę kłapy z kłapami zwrotnymi. ❷
- ▶ Zanurzyć obudowę kłapy i kłapy zwrotne w wodzie. Ewentualnie dodatkowo wyczyścić komponenty. ❸
- ▶ Opróżnić zbiornik urządzenia przy pomocy odkurzacza na mokro, po czym wytrzeć zbiornik urządzenia (wewnątrz) wilgotną ścierką.

- ▶ Ponownie zmontować komponenty w odwrotnej kolejności. Sprawdzić, czy przełącznik pływakowy zwisa swobodnie w dół.
- ▶ Podłączyć do prądu. Sprawdzić, czy urządzenie uruchamia się.

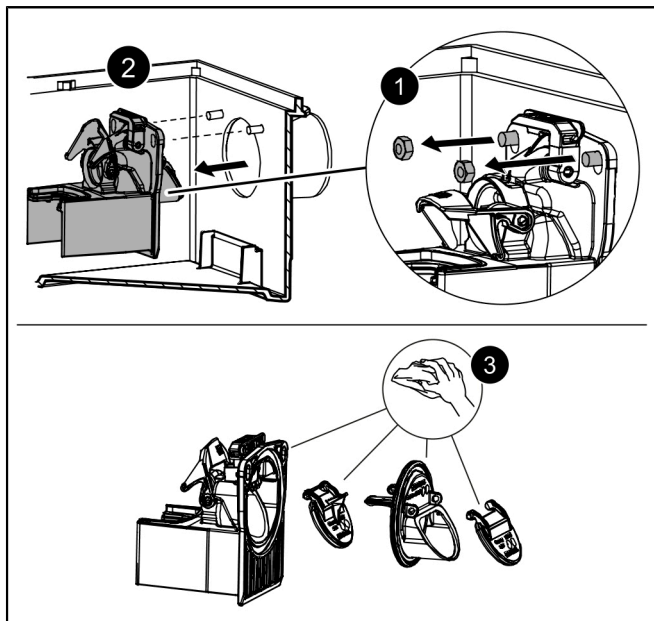

**7 Pomoc w razie usterek**

Błąd	Przyczyna	Rozwiązanie
Pompa nie uruchamia się	Brak napięcia sieciowego	Sprawdzić napięcie sieciowe
	Zadziałał bezpiecznik prądowy instalacji domowej	Z powrotem włączyć bezpiecznik
	Uszkodzony przewód przyłączeniowy	Naprawa tylko przez specjalistów elektryków / partnerów serwisowych
	Uszkodzony przełącznik pływakowy	Skontaktować się z serwisem klienta
	Przegrzanie	Pompa zanurzeniowa włącza się automatycznie po spadku temperatury
Nieprawidłowe Poziom wykryty, wyświetlono błąd poziomu	Zablokowany przełącznik pływakowy	Wykonać konserwację ( <i>patrz "Konserwacja pompy", strona 86</i> )
Zablokowany wirnik z wolnym przelotem	Między wirnikiem z wolnym przelotem a korpusem spiralnym zakleszczone są ciała stałe.	Wykonać konserwację ( <i>patrz "Konserwacja pompy", strona 86</i> )
Zmniejszona wydajność tłoczenia	Zatkany kosz ssący	Wykonać konserwację ( <i>patrz "Konserwacja pompy", strona 86</i> )
	Zużyty korpus spiralny	Wymienić korpus spiralny
	Zużyty wirnik z wolnym przelotem	Wymienić wirnik z wolnym przelotem
	Zatkany otwór odpowietrzający	Wyczyść otwór odpowietrzający



Błąd	Przyczyna	Rozwiązanie
Zalanie	Zamknięcie awaryjne w pozycji zamkniętej	Otwieranie zamknięcia awaryjnego



# DOP – Leistungserklärung / Declaration of Performance



Gemäß / according EU Nr. 305/2011	DOP-Nr. 009-088-01		
1. Eindeutiger Kenncode des Produkttyps: Name of the construction product	KESSEL Pumpfix S KESSEL Pumpfix S		
2. Kennzeichen zur Identifikation / Identification code	gemäß Kennzeichnung according to the relevant marking		
3. Vorgesehener Verwendungszweck / Intended use	Schutz gegen Rückstau in Schwerkraftentwässerungsanlagen bei fäkalienfreiem Abwasser / Protection against back water in drainage systems for faecal free waste water		
4. Name und Anschrift des Herstellers / Name and address of the manufacturer	KESSEL AG Bahnhofstraße 31, D-85101 Lenting, Germany		
5. Name und Anschrift des Bevollmächtigten / Name and adress of authorized representative	Nicht anwendbar / Not applicable		
6. System zur Bewertung der Leistungsfähig- keit / National system used for assessment	System 4		
7. Notifizierte Prüfstelle / Notified Body	Nicht anwendbar / Not applicable		
8. Nachweisverfahren der harmonisierten Norm / attestation of harmonised standard:	Typprüfung der Produkte durch den Hersteller / Typ testing by the manufacturer		
9. Europäische technische Bewertung / European Technical Assessment	Nicht anwendbar / Not applicable		
10. Erklärte Leistung / Declared performance:			
<b>Wesentliche Merkmale / Essential characteristics</b>	<b>Anforderung / Requirements:</b>	<b>Leistung / Performance:</b>	<b>Spezifikation/ Specification:</b>
Gasdichtheit / airtightness	Abschnitt / chapter 6.2	Bestanden / Passed	EN 13564-1: 2002-10
Wasserdichtheit / watertightness	Abschnitt / chapter 6.3	Bestanden / Passed	
Wirksamkeit / effectiveness	Abschnitt / chapter 5	Bestanden / Passed	
Temperaturbeständigkeit / Heat resistance	Abschnitt / Chapter 5	Bestanden / Passed	
Mechanische Festigkeit / Mechanical endurance	Abschnitt / Chapter 5, 6	Bestanden / Passed	
Dauerhaftigkeit / Durability	Abschnitt / Chapter 7	Bestanden / Passed	
11. Die Leistung der Produkte gemäß Nummer 1 und 2 entspricht der Leistung nach Nummer 10. Verantwortlich für die Erstellung dieser Leistungserklärung ist allein der Hersteller gemäß Nummer 4. The performance of the product identified in points 1 and 2 is in conformity with the declared performance in point 10. This declaration of performance is issued under the sole responsibility of the manufacturer identified in point 4. Signed for and on behalf of the manufacturer by:.			
12. Weitere berücksichtigte Vorschriften: Maschinenrichtlinie 2006/42/EG / Additional regulations considered: Machinery Directive 2006/42/EG			

Lenting, 2020-01-27

E. Thient  
Vorstand Technik / Managing Board

I.V.R. Pflüger  
Dokumentverantwortlicher / Responsible for Doc.



Registrieren Sie Ihr Produkt online, um von einer schnelleren Hilfe zu profitieren!  
<http://www.kessel.de/service/produktregistrierung.html>  
KESSEL AG, Bahnhofstr. 31, 85101 Lenting, Deutschland

